

AUDI AG  
85045 Ingolstadt  
www.audi.com  
Válido desde abril 2016

Printed in Germany  
633/1150.42.60

Los modelos y equipamientos mostrados y descritos en este catálogo, así como algunas de las prestaciones reseñadas, no están disponibles en todos los países. Los vehículos mostrados están dotados, en parte, de equipos opcionales disponibles con sobreprecio. Los datos relativos al volumen de suministro, aspecto, prestaciones, medidas y pesos, consumo y gastos de gestión de los mismos se basan en las informaciones disponibles en el momento de la impresión. Divergencias en cuanto a color y forma de las imágenes, equivocaciones y erratas quedan reservadas. Modificaciones reservadas. Reimpresión, también en partes, sólo mediante permiso escrito por parte de AUDI AG.

El papel de este catálogo ha sido elaborado con celulosa blanqueada sin cloro.



A4 Berlina | A4 Avant | A4 allroad quattro | S4 Berlina | S4 Avant

A4 | S4



# Esto es lo que se conduce.

Los valores de consumo de combustible y de emisiones de CO<sub>2</sub> se hallan a partir de la página 96.

- Equipamiento de serie
- Equipamiento opcional
- ▣ Equipamiento de serie/opcional en dependencia del modelo
- no disponible

Con posibles diferencias en los respectivos países. Su Concesionario Audi le indicará los equipamientos que están disponibles en su país de serie o de forma opcional. Una selección de los equipamientos es descrita de forma más detallada a partir de la página 72.

- <sup>1</sup> Sólo disponible con el Conjunto deportivo S line o Conjunto exterior S line.
- <sup>2</sup> Oferta de quattro GmbH.
- <sup>3</sup> Tenga en cuenta las particularidades de los neumáticos en la página 102.
- <sup>4</sup> De serie en motorizaciones desde 140 kW.
- <sup>5</sup> De serie para Audi design selection.
- <sup>6</sup> Sólo disponible con el Conjunto deportivo S line.
- <sup>7</sup> Sólo disponible en combinación con tracción total quattro.
- <sup>8</sup> Su Concesionario Audi le indicará la fecha de disponibilidad.
- <sup>9</sup> Velocidad máxima 210 km/h, para cadenas de nieve.
- <sup>10</sup> Velocidad máxima 240 km/h, no para cadenas de nieve.
- <sup>11</sup> Sólo disponible en combinación con asientos deportivos con ventilación de asiento.
- <sup>12</sup> Sólo disponible en combinación con Audi design selection.
- <sup>13</sup> Sólo disponible en combinación con el Conjunto de cuero Audi exclusive.
- <sup>14</sup> Sólo disponible en combinación con el asiento deportivo.
- <sup>15</sup> De serie en A4/S4 Avant y A4 allroad quattro.
- <sup>16</sup> De serie para el Conjunto deportivo S line.
- <sup>17</sup> De serie en combinación con faros Matrix LED de Audi.
- <sup>18</sup> Sólo disponible para A4/S4 Avant y A4 allroad quattro.
- <sup>19</sup> Sólo disponible en combinación con el Conjunto de brillo.
- <sup>20</sup> Sólo disponible en combinación con el Conjunto estético negro titanio Audi exclusive.
- <sup>21</sup> Sólo disponible para A4/S4 Berlina.
- <sup>22</sup> Asistente de localización para el montaje ulterior disponible mediante Accesorios Originales Audi.
- <sup>23</sup> Nunca olvide: los sistemas sólo operan dentro de los límites del sistema y pueden prestar apoyo al conductor. Conducir con prudencia y prestar la atención necesaria siguen siendo la responsabilidad del conductor.
- <sup>24</sup> Informaciones jurídicas más detalladas y avisos relativos a la utilización en esta página.
- <sup>25</sup> Información acerca de teléfonos móviles compatibles en su Concesionario Audi o en [www.audi.com/bluetooth](http://www.audi.com/bluetooth).
- <sup>26</sup> Su fabricante de teléfono móvil le informará acerca de la compatibilidad de su smartphone.
- <sup>27</sup> Sólo disponible en combinación con MMI Radio plus.
- <sup>28</sup> Todos los contenidos y funciones indicados en el Audi smartphone interface en el automóvil son la responsabilidad del fabricante del smartphone.

<sup>29</sup> Sólo disponible para 3.0 TDI quattro 200 kW.

<sup>30</sup> Marca registrada de la Asociación de la Industria Automovilística Alemana (VDA).

<sup>31</sup> Sólo disponible para modelos TDI.

<sup>32</sup> Google y el logotipo Google son marcas registradas de Google Inc.

#### Aviso legal sobre Audi connect

El uso de los servicios ofrecidos por Audi connect sólo es posible con un sistema de navegación. Los servicios de Audi connect son prestados por parte de AUDI AG. La conexión de datos para los servicios Audi connect se lleva a cabo por una tarjeta SIM instalada fijamente en el automóvil por un proveedor de telefonía móvil. Los gastos para estas conexiones de datos van incluidos en el precio de los servicios Audi connect. No van incluidos los gastos para el hotspot WLAN. La conexión de datos para el hotspot WLAN puede ser contratada mediante una tarifa de datos sujeta a costes de un proveedor de telefonía móvil seleccionado. Información acerca de tarifas y contrato en [my.audi.com](http://my.audi.com).

De forma alternativa es posible introducir una tarjeta SIM externa propia del cliente en la ranura para tarjetas para establecer una conexión de datos. En combinación con el equipamiento opcional Audi phone box también se puede emplear un smartphone apto para Bluetooth con remote SIM Access Profile (rSAP)<sup>25</sup> para usar la función autoteléfono integrada. Si se introduce una tarjeta SIM externa propia en la ranura para tarjetas o se conecta mediante rSAP todas las conexiones de datos tanto para los servicios Audi connect como para el hotspot WLAN se establecen a través de esta tarjeta SIM externa. Los costes así ocasionados corren de forma exclusiva a cargo de la tarjeta SIM externa. La disponibilidad de los servicios Audi connect varía de país en país. Los servicios Audi connect son puestos a disposición durante un mínimo de 1 año a partir de la entrega del automóvil. Después de 24 meses la duración de los servicios Audi connect se prolonga de forma excepcional gratuitamente durante 12 meses. En caso que usted no quiera esta prolongación gratuita se puede dirigir por escrito a la siguiente dirección:

AUDI AG  
Kundenbetreuung Deutschland  
85045 Ingolstadt  
E-Mail: [kundenbetreuung@audi.de](mailto:kundenbetreuung@audi.de)  
Tel.: +49 800 28347378423

Su Concesionario Audi le proporcionará más información acerca de posibilidades de prolongación de los servicios Audi connect. Audi connect permite según el modelo de automóvil el acceso a los servicios Google y Twitter. No es posible garantizar una disponibilidad continuada, sino que depende de Google y Twitter. Más información relativa a Audi connect en [www.audi.com/connect](http://www.audi.com/connect) y en su Concesionario Audi, información relativa a las condiciones de tarifa en su proveedor de telefonía móvil.

#### Aviso legal sobre Audi connect Emergency

##### Call & Service

El cumplimiento de los servicios se realiza a través de una tarjeta SIM instalada en el automóvil. Los gastos para conexiones de conversación y de datos van incluidos en los costes de los servicios. Los servicios puestos a disposición por parte de Audi sólo están disponibles dentro de la cobertura de la red de telefonía móvil del proveedor de telefonía móvil elegido por Audi. Los servicios Audi connect llamada de emergencia, llamada de avería online y Servicio Audi de citas en taller online están disponibles durante 10 años a partir de la entrega del automóvil en estos países: Bélgica, Bulgaria, Alemania, Finlandia, Francia, Gibraltar, Grecia, Reino Unido, Italia, Irlanda, Liechtenstein, Lituania, Malta, Mónaco, Países Bajos, Noruega, Austria, Polonia, Portugal, Rumanía, Suecia, Suiza, España, Hungría. Su Concesionario Audi le informará acerca de la fecha de disponibilidad en otros países europeos y de equipos opcionales disponibles.

#### Aviso legal general sobre ambos equipamientos

##### Audi connect Emergency Call & Service y Audi connect

Interferencias en los servicios pueden ser ocasionadas en casos de fuerza mayor y por disposiciones legales, así como por medidas técnicas y de otro tipo necesarias de acuerdo con las disposiciones de AUDI AG, de los suministradores o de los operadores de red para garantizar un funcionamiento debido (por ejemplo, mantenimiento, reparación, actualizaciones de software debidos al sistema, ampliaciones). AUDI AG realizará todo esfuerzo razonable para la resolución inmediata de estas interferencias o para contribuir a su resolución.

#### Aviso legal sobre la Audi tablet

Las funciones de la Audi tablet pueden variar según la región. Pueden surgir costes de telefonía móvil. Los datos del automóvil representables dependen del automóvil y del equipamiento. La funcionalidad navegación requiere el hotspot WLAN Audi connect y acceso a Internet, en dependencia del país exclusivamente follow mode con indicación de la posición del automóvil. La funcionalidad Google Play Store™<sup>32</sup> requiere acceso a Internet.







# Esto es lo que se siente.

Nuevas perspectivas en cuanto a diseño y tecnología. Deportividad y vanguardia. Esto y más le espera en el nuevo Audi A4 Berlina y en el nuevo Audi A4 Avant. No se pierda esta experiencia.

Los valores de consumo de combustible y emisiones de CO<sub>2</sub> se hallan a partir de la página 96.

**Diseño progresivo –**  
superficies limpias, líneas estilizadas, estilo llamativo.



Frontal afilado, parrilla monobloque tridimensional, diseño deportivo y elegante. Audi A4 Berlina y Audi A4 Avant: apasionan, entusiasman, seducen.



Los valores de consumo de combustible y emisiones de CO<sub>2</sub> se hallan a partir de la página 96.



Más dinámico, más preciso, más masculino. Desde el frontal hasta el difusor con tubos de escape integrados. Luces posteriores LED opcionales con intermitentes dinámicos con diseño progresivo.





Los valores de consumo de combustible y emisiones de CO<sub>2</sub> se hallan a partir de la página 96.



Una berlina con un nuevo lenguaje de diseño. Carácter deportivo. Imagen contundente. Línea del techo recta y línea de cintura precisa y completamente envolvente con línea de sombra de suave evolución.



Los valores de consumo de combustible y emisiones de CO<sub>2</sub> se hallan a partir de la página 96.



# Enciende las luces.



Los valores de consumo de combustible y emisiones de CO<sub>2</sub> se hallan a partir de la página 96.

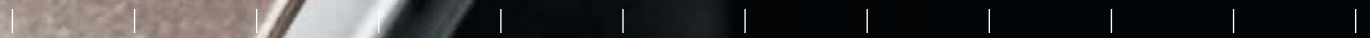







Los valores de consumo de combustible y emisiones de CO<sub>2</sub> se hallan a partir de la página 96.





A photograph of a modern building at night with a large glass facade. A bright light source, likely the Audi Matrix LED headlights, is illuminating the ground in front of the building, creating a strong glow and casting long shadows. The sky is dark with some stars visible.

## Faros Matrix LED de Audi – ver y ser visto.

Un ejemplo de progreso brillante: los faros Matrix LED opcionales con luz cristalina para una iluminación de la carretera clara y homogénea.

**B o t ó n .**



Los valores de consumo de combustible y emisiones de CO<sub>2</sub> se hallan a partir de la página 96.

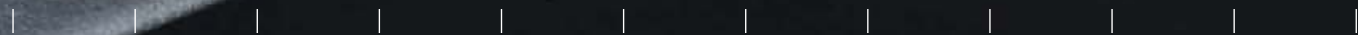



# Palpitaciones.

Los valores de consumo de combustible y emisiones de CO<sub>2</sub> se hallan a partir de la página 96.

**Nuevos motores  
TFSI y TDI –  
rendimiento impresionante, consumo reducido.**



Muchos motores, un principio: más rendimiento, menos consumo. Motores TFSI y TDI de última generación. Un potente rendimiento con emisiones reducidas. Experimente dinámica de marcha y eficiencia casi sin límites.



Los valores de consumo de combustible y emisiones de CO<sub>2</sub> se hallan a partir de la página 96.



**Modernos sistemas de apoyo al conductor –**  
llegar más relajado y ahorrar combustible.

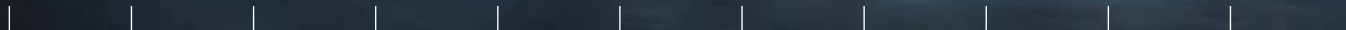





Más confort, seguridad adicional y menos consumo. De ello se encarga una inteligente combinación de sistemas de apoyo de nuevo desarrollo. De forma opcional prestan ayuda, por ejemplo, el asistente predictivo de eficiencia para conducir de modo previsor y ahorrar de este modo hasta un 10 % de combustible. El adaptive cruise control con función Stop&Go incl. asistente de atascos le apoya en tráfico lento y se ocupa de accionar parcialmente el volante con velocidades hasta 65 km/h. Un paso más en dirección a la conducción pilotada.



quattro –  
un plus en dinámica, tracción y seguridad.

Agilidad en el día a día urbano y fuera de las carreteras asfaltadas. Sentir el firme. En el lugar y en el momento que quiera. Gracias a la tracción total quattro, opcional. Mayor tracción en prácticamente cualquier situación. Dinámica que estimula. Cualidades de marcha que entusiasman y de las que ya no va querer prescindir.

# Mundo virtual.





Los valores de consumo de combustible y emisiones de CO<sub>2</sub> se hallan a partir de la página 96.



# Vivencia real.

La movilidad del futuro en el campo visual directo. Con Audi virtual cockpit, disponible de forma opcional. El cuadro de mandos totalmente digital con pantalla en color de alta resolución de 12,3 pulgadas. Función y diseño a máximo nivel. Además Audi MMI y, a petición, el visualizador Head-up que proyecta informaciones adicionales en el parabrisas. Un auténtico escenario Infotainment. En su Audi A4.

# MMI y Audi smartphone interface<sup>1</sup> – el mundo de datos personales integrado y de manejo intuitivo.







Todo bajo control. Orientado hacia el conductor y hecho a medida. El familiar mundo de su smartphone con Audi smartphone interface, opcional<sup>1</sup>. Representado en el visualizador del MMI de alta resolución. Con una brillante reproducción de colores. Adicionalmente innovadores servicios Audi connect<sup>2</sup> para más entretenimiento, confort y seguridad. Actualizados y gracias al estándar de telefonía móvil LTE<sup>3</sup> con máxima velocidad de datos. Con tarjeta SIM fijamente instalada<sup>2,4</sup> y hotspot WLAN<sup>2,4</sup>. Convéncese usted mismo.

<sup>1</sup> Todos los contenidos y funciones indicados en el Audi smartphone interface en el automóvil son la responsabilidad del fabricante del smartphone.

<sup>2</sup> Informaciones jurídicas más detalladas y avisos relativos a la utilización en la página 111.

<sup>3</sup> Requiere un contrato de tarjeta con opción LTE. Su Concesionario Audi le informará acerca de disponibilidad y empleo del apoyo LTE.

<sup>4</sup> Su Concesionario Audi le indicará la fecha de disponibilidad.

# Sonido 3D.

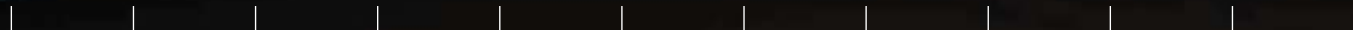

BANG & OLUFSEN

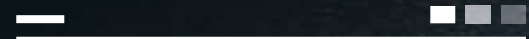



# Sonido en vivo.

Un sonido casi como en un auditorio. El Bang & Olufsen Sound System con sonido 3D, opcional, eleva el placer musical a una nueva categoría. De ello se encargan una potencia de amplificador de 755 vatios y 19 altavoces. Altavoces de tonos altos y medios especialmente integrados en el montante A generan un sonido tridimensional que reproduce todos los matices de la música. Con una precisión que le va a fascinar en su automóvil.

Los valores de consumo de combustible y emisiones de CO<sub>2</sub> se hallan a partir de la página 96.





**Diseño del interior –  
arquitectura innovadora, ambiente de alto standing,  
calidad extraordinaria.**

Alta tecnología, funcionalidad y diseño. Combinados en el interior de forma impresionante y armónica. Arquitectura del interior de orientación horizontal. Irradiando ligereza y amplitud. Materiales de alta calidad, sofisticada háptica y un acabado preciso. La amplia libertad de cabeza, hombros y piernas confiere al interior una gran sensación de espacio. La iluminación de ambiente opcional ajustable en diversos colores permite crear un entorno relajante.

Los valores de consumo de combustible y emisiones de CO<sub>2</sub> se hallan a partir de la página 96.

**Interior funcional –**  
equipamiento comfortable,  
generosa sensación de espacio.



El concepto de interior en el nuevo Audi A4 Avant. Planificado en todos sus detalles. Desde la generosa oferta de espacio para todos los ocupantes hasta la impresionante capacidad del maletero. De forma opcional con desbloqueo del maletero por gestos. Llega con el simple movimiento de un pie. Para una carga rápida y sencilla. Sin tener que buscar la llave.



Nuevo Audi A4:  
sentir el progreso.





Los valores de consumo de combustible y emisiones de CO<sub>2</sub> se hallan a partir de la página 96.

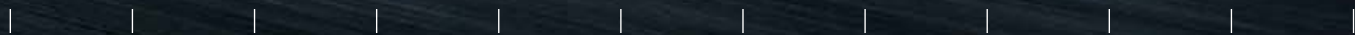



# Impresión.



# Expresión.

Técnica que entusiasma. Diseño que impone criterios rectores. Fuera de lo corriente. Audi A4 allroad quattro – expresividad y emotividad. En prácticamente cualquier trayecto. Gracias a la tracción total permanente quattro. A petición con innovadores equipos Infotainment y sistemas de apoyo para un elevado grado de confort y seguridad.









Una imagen que no pasa desapercibida.  
Típicamente allroad quattro.



## Expresivo

hasta en los detalles.

Extrovertido, funcional, individual. El diseño exterior del Audi A4 allroad quattro acentúa con detalles de alta calidad su personalidad rica en matices. Desde la parrilla monobloque, llamativas entradas de aire, emblema allroad en los guardabarros delante hasta el difusor de zaga en plata selenita mate.



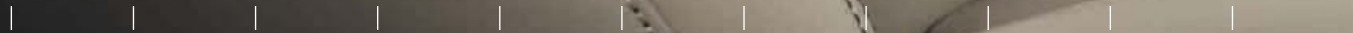

The image shows the front interior of a car, focusing on the dashboard and center console. The dashboard is dark with a horizontal design. The center console has a large infotainment screen displaying a car icon and various menu options like 'Fahrzeug', 'Klang', 'Radio', 'Medien', and 'Telefon'. Below the screen are air vents and a control panel with two digital temperature displays showing '21.0'. The center console has a gear shifter and handbrake. The overall aesthetic is modern and minimalist.

## Equipamientos de gran calidad. Sorprendente sensación de espacio.

Tomar asiento y respirar hondamente. Percibir la ligereza y amplitud que emana de la arquitectura del interior orientada de forma horizontal. Por ejemplo, en asientos deportivos opcionales con excelente sujeción lateral. El volante de cuero con diseño de 3 radios con multifunción plus y calefacción de volante está disponible como equipamiento opcional. Muchas informaciones importantes en el campo visual directo del conductor – con el cuadro de mandos digital Audi virtual cockpit con pantalla en color de 12,3 pulgadas de gran nitidez, disponible de forma opcional. Brillante y lleno de contrastes. Y, a petición, un rendimiento audio perfecto gracias al impresionante Bang & Olufsen Sound System con sonido 3D.



Los valores de consumo de combustible y emisiones de CO<sub>2</sub> se hallan a partir de la página 98.

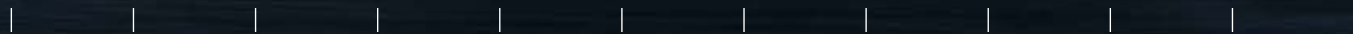



Pocos trayectos le son demasiado largos.  
Y pocos firmes demasiado complicados.



Sentir el firme. La tracción total permanente quattro del Audi A4 allroad quattro hace que ese aplomo que transmite confianza forme parte del equipamiento de serie. Para mayor dinámica, más tracción y una buena sensación en casi cualquier trayecto. Y gracias a una mayor altura libre al suelo también fuera del asfalto.



M u c h o m á s  
q u e d e p o r t i v i d a d .



# M á x i m a deportividad.

Diseño afilado, rendimiento aumentado. Una vivencia de conducción y una dinámica dignas de un deportivo. Con tracción total permanente quattro de serie. Y con un rendimiento fascinante y máximo placer de conducir. Luciendo por ello el distintivo S: Audi S4.



**A s o m b r o s o .**  
Una y otra vez.







Los valores de consumo de combustible y emisiones de CO<sub>2</sub> se hallan en la página 99.





**S** Sinónimo de singularidad.

Inconfundiblemente S. Una y otra vez fascinante. El dinámico frontal con la parrilla del radiador específica para modelos S en gris crepúsculo mate con laminillas dobles en aluminio. Las generosas entradas de aire emplazadas más abajo en negro titanio con laminillas en aluminio. Las pinzas portapastillas pintadas en negro con inscripción S4 y muchos más detalles específicamente S con carácter de automóvil deportivo.





## Dinámica visible.

Imagen deportiva de serie. Acentuada por las carcasas de los retrovisores exteriores en estética de aluminio. De forma opcional con llantas de fundición de aluminio con diseño de 5 radios en V (diseño S) y pinzas portapastillas pintadas en rojo. El parachoques posterior con rejilla en forma de panal de nido de abeja en color negro y difusor S en gris crepúsculo mate. Dos tubos de escape dobles con diseño específico S en cromo, molduras de acceso con iluminación y un alerón posterior en la berlina subrayan la imagen atlética de forma impresionante.

Los valores de consumo de combustible y emisiones de CO<sub>2</sub> se hallan en la página 99.

## Todo bajo control.

Montar en el automóvil, sentarse y ponerse el cinturón. De forma opcional en asientos deportivos S delante con estampado S. Para una excelente sujeción lateral también al conducir de forma dinámica. Toda la información importante siempre en el campo visual directo del conductor. A petición con el Audi virtual cockpit con pantalla de color de 12,3 pulgadas de alta resolución con diseño específico S. En el modo deportivo, por ejemplo, con el cuentarrevoluciones en posición central. Decisivo para crear ese fascinante ambiente de automóvil deportivo.



Los valores de consumo de combustible y emisiones de CO<sub>2</sub> se hallan en la página 99.

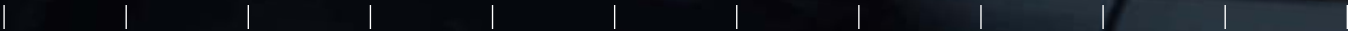

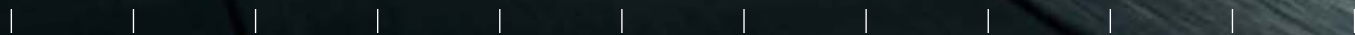



## Entusiasmo ya al arrancar.

Un diseño extraordinariamente deportivo que le va inspirar. Un rendimiento digno de un automóvil deportivo e innovaciones técnicas que le van a fascinar. Dicho en breve: experimente el Audi S4.



01 | 02 | 03 — — —

# Más variedad.

## Una muestra de equipamientos destacados.

Audi A4 – un automóvil extraordinario que convence por su gran calidad y variedad de equipamientos. Le brindamos aquí una pequeña muestra – déjese inspirar.

- 01\_ Conjunto de asistencia Parking<sup>1</sup> (cámaras de entorno, asistente de estacionamiento incl. apoyo de estacionamiento plus) y el asistente de remolque<sup>1</sup> facilitan el estacionar y maniobrar
- 02\_ Conjunto de asistencia Tour<sup>1</sup> (asistente de atascos, asistente predictivo de eficiencia, reconocimiento de señales de tráfico por cámara, asistente de luz de carretera, Audi active lane assist) – ayuda en autopistas y carreteras
- 03\_ Conjunto de asistencia City<sup>1</sup> (sistema de aviso de salida, asistente de tráfico cruzado detrás, Audi side assist, Audi pre sense rear, apoyo de estacionamiento plus, cámara de marcha atrás) – más seguridad y confort en ciudad
- 04\_ MMI Navigation plus con MMI touch – funciones multimedia y manejo intuitivo
- 05\_ Audi connect<sup>2</sup> – interactuar en el mundo digital – siempre conectado durante el trayecto
- 06\_ Audi connect Emergency Call & Service<sup>2</sup> – viajar de forma segura y siempre online con llamada de emergencia, cita online para el Servicio Audi y control Audi connect del automóvil
- 07\_ Visualizador Head-up – proyecta a petición informaciones importantes en el parabrisas en el campo visual directo del conductor

Los equipamientos de serie y opcionales específicos para cada modelo se hallan en el índice a partir de la página 106. Los valores de consumo de combustible y de emisiones de CO<sub>2</sub> se hallan a partir de la página 96.

<sup>1</sup>Nunca olvide: los sistemas sólo operan dentro de los límites del sistema y prestan apoyo al conductor. Conducir con prudencia y prestar la atención necesaria siguen siendo la responsabilidad del conductor.

<sup>2</sup>Informaciones de carácter jurídico e instrucciones de uso en la página 111.





04



05 | 06



07



01



02



03



04

- 01\_** Iluminación de ambiente – 3 perfiles cromáticos predefinidos proporcionan una atmósfera individual y relajada
- 02\_** Tren de rodaje deportivo o confort con regulación de amortiguación – carácter dinámico u orientado hacia el confort de la amortiguación; se ajusta mediante Audi drive select
- 03\_** 2 Audi tablets incl. Rear Seat Entertainment<sup>1</sup> – oferta de entretenimiento totalmente integrada e interconectada para el trayecto
- 04\_** Llave confort incl. desbloqueo del maletero por gestos y portón del maletero de apertura y cierre eléctrico
- 05\_** Techo panorámico de vidrio – para un luminoso ambiente interior y un mejor clima interior
- 06\_** Conjunto estético negro titanio Audi exclusive<sup>2,3</sup> – asientos exclusivos en color negro

Los equipamientos de serie y opcionales específicos para cada modelo se hallan en el índice a partir de la página 106.

Los valores de consumo de combustible y de emisiones de CO<sub>2</sub> se hallan a partir de la página 96.

<sup>1</sup>Informaciones de carácter jurídico e instrucciones de uso en la página 111. <sup>2</sup>Oferta de quattro GmbH.

<sup>3</sup>Su Concesionario Audi le indicará la fecha de disponibilidad.



05



06

# Más extraordinario. A4 design y Audi design selection.

Un Audi A4 tiene suficiente espacio para ideas propias. Con la línea A4 design puede aportar acentos llamativos que reflejan su personalidad. Convierta un automóvil extraordinario en uno todavía más extraordinario. Audi design selection le brinda posibilidades con mucho estilo con una preselección de materiales y colores especiales para el interior. Inserciones seleccionadas fueron combinadas por nuestro equipo de diseñadores con asientos revestidos con el cuero más fino y una atractiva costura contrastada.



**01\_ Línea A4 design** – entre otros con llantas de fundición de aluminio con diseño cristal de 10 radios – aplicación en difusor detrás en negro titanio mate – aplicación de aluminio en los tiradores de puertas – más diferenciación en el interior

**02\_ Audi design selection** – entre otros con tapizado de asientos en cuero napa fina en marrón cedro; a elección en gris roca o bien beige Atlas con costura contrastada y ribete – volante de cuero con diseño de 3 radios con multifunción plus y aplicación en cromo – inserciones opcionales en madera de roble gris natural

**03\_ Audi design selection** – elementos de interior en cuero artificial en marrón cedro con costura contrastada en gris granito – llantas de fundición de aluminio con diseño dinámico de 10 radios, parcialmente pulidas<sup>1</sup>

Muchos más equipamientos destacados en [www.audi.com](http://www.audi.com)



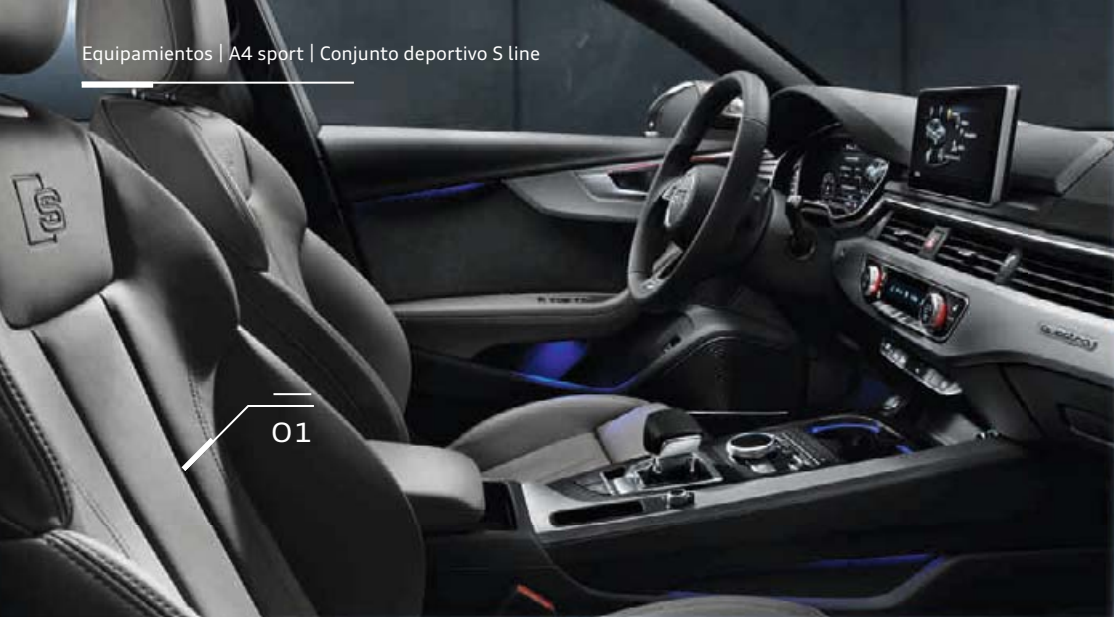

# Más deportivo.

## A4 sport y Conjunto deportivo S line.

Con la variante de equipamiento A4 sport puede manifestar su personalidad deportiva – en toda la línea. Con detalles que subrayan el temperamento de su Audi A4 de forma impresionante e indican ya a primera vista un potente rendimiento. Todavía más equipamientos destacados están incluidos en el Conjunto deportivo S line que acentúa adicionalmente el carácter deportivo de su automóvil.

**01\_ Conjunto deportivo S line** – entre otros asientos deportivos delante con inscripción S line en los respaldos – tapizado de asientos S line en cuero napa fina en gris rotor; a elección en negro – interior, cuadro de mandos y techo en negro – volante deportivo de cuero S line con diseño de 3 radios con multifunción plus – inserciones aluminio mate cepillado – pedales y apoyapiés en acero fino

**02\_ Conjunto deportivo S line** – llantas de fundición de aluminio con diseño estrella de 5 radios dobles (diseño S) **03\_ Línea A4 sport** – entre otros con llantas de fundición de aluminio con diseño de 5 radios en Y – rejilla protectora del radiador en gris crepúsculo mate – entradas laterales de aire en negro titanio mate – más diferenciación en el interior

Muchos más equipamientos en [www.audi.com](http://www.audi.com)



03





04

01\_ entre otros molduras laterales en el color de la carrocería 02\_ molduras de acceso delante con aplicación de aluminio e inscripción S line, con luz 03\_ aplicación en difusor en gris crepúsculo mate – aplicación en el parachoques detrás en estructura de panel 04\_ rejilla protectora del radiador en gris crepúsculo mate, laminillas en cromo – entradas laterales de aire en negro titanio mate con aplicaciones en cromo  
 Muchos más equipamientos en [www.audi.com](http://www.audi.com)

# Más llamativo.

## Con el Conjunto exterior S line.

No se limite a subrayar el carácter deportivo de su Audi A4 – poténcielo. Con el Conjunto exterior S line puede aportar a la dinámica línea una nota todavía más apasionante y crear acentos muy especiales con detalles extraordinarios.



O1

**O1\_** Equipamiento de cuero (Conjunto 1) en cuero napa fina Audi exclusive con asientos deportivos delante en marrón cognac/negro – elementos de manejo en cuero Audi exclusive en negro con costura contrastada en marrón cognac – inserciones en lacado brillante negro – aplicaciones en revestimientos de puertas en Alcantara negro – alfombrillas Audi exclusive, burlete y costura en negro, ribete en marrón cognac. **O2\_** Audi A4 Avant con pintura personalizada Audi exclusive en azul Sprint efecto perla – llantas de fundición de aluminio Audi Sport con diseño de 10 radios en V, torneadas a brillo<sup>1</sup> – Conjunto de brillo negro titanio Audi exclusive<sup>2</sup>

Audi exclusive es una oferta de quattro GmbH. Los valores de consumo de combustible y de emisiones de CO<sub>2</sub> se hallan a partir de la página 96.

<sup>1</sup>Tenga en cuenta las particularidades de los neumáticos en la página 102. <sup>2</sup>Su Concesionario Audi le indicará la fecha de disponibilidad.



# Inconfundible.

## Con Audi exclusive.

Convierta su Audi A4 en un automóvil único – tan inconfundible como usted – gracias a Audi exclusive. Con inserciones seleccionadas, cuero de color y pintura individualizada con una amplia gama de colores. Tal como usted lo desea.

02

03

04

05

06

07

08

01



Los equipamientos de serie y opcionales específicos para cada modelo se hallan en el índice a partir de la página 106. Los valores de consumo de combustible y de emisiones de CO<sub>2</sub> se hallan a partir de la página 96.

<sup>1</sup> Oferta de quattro GmbH.

09

10

Audi exclusive

# Imagen propia.

Elija la pintura que mejor refleje su personalidad. Puede confiar plenamente en la extraordinaria calidad, ya que su automóvil no lleva una, sino cuatro capas de pintura. Para que usted pueda ofrecer una imagen brillante y para que su Audi esté bien protegido contra influencias medioambientales y el desgaste. Una imagen de primera durante toda la vida útil del automóvil.

01\_ marrón Argus metalizado 02\_ verde Gotland metalizado 03\_ rojo marte metalizado  
04\_ rojo tango metalizado 05\_ gris Manhattan metalizado 06\_ gris Daytona efecto perla  
07\_ plata florete metalizado 08\_ azul lunar metalizado 09\_ azul Scuba metalizado  
10\_ pintura personalizada Audi exclusive en azul Sprint efecto perla<sup>1</sup>  
Muchas más pinturas en [www.audi.com](http://www.audi.com)

02

17 pulgadas



04

18 pulgadas



01

19 pulgadas

03

19 pulgadas



05

18 pulgadas



Los equipamientos de serie y opcionales específicos para cada modelo se hallan en el índice a partir de la página 106. Los detalles relativos a las cualidades técnicas de los neumáticos se hallan en la página 102.

<sup>1</sup>Oferta de quattro GmbH. <sup>2</sup>Tenga en cuenta las particularidades de los neumáticos en la página 102. <sup>3</sup>Sólo disponible en combinación con tracción total quattro. <sup>4</sup>Su Concesionario Audi le indicará la fecha de disponibilidad.



06

18 pulgadas

07

18 pulgadas

08

18 pulgadas

# Imagen contundente.

Con las llantas de Audi subraya el estilo individual y el carácter de su Audi A4. Decídase por una imagen contundente con su diseño favorito. Para una buena sensación al conducir: las llantas de Audi son sometidas a pruebas específicas, testadas y ofrecen máxima calidad.

**01\_** Llantas de fundición de aluminio Audi Sport de 19" con diseño de 5 radios en V en estética de titanio mate, torneadas a brillo<sup>1,2</sup> **02\_** Llantas de fundición de aluminio de 17" con diseño cristal de 10 radios **03\_** Llantas de fundición de aluminio Audi Sport de 19" con diseño de 10 radios en V<sup>1</sup> **04\_** Llantas de fundición de aluminio de 18" con diseño dinámico de 5 radios, gris contraste, parcialmente pulidas<sup>2</sup> **05\_** Llantas de fundición de aluminio de 18" con diseño estrella de 5 radios dobles (diseño S) **06\_** Llantas de fundición de aluminio de 18" con diseño de 5 radios dobles, gris contraste, parcialmente pulidas<sup>2</sup> **07\_** Llantas de fundición de aluminio Audi Sport de 18" con diseño pylon de 5 brazos en negro mate, torneadas a brillo<sup>1,2</sup> **08\_** Llantas de fundición de aluminio Audi Sport de 18" con diseño turbina de 5 brazos en estética de magnesio, torneadas a brillo<sup>1,2,3,4</sup> Muchos más neumáticos y llantas en [www.audi.com](http://www.audi.com)

# Alto standing. Los equipamientos de tela y cuero.

Cuando toma asiento en su Audi lo hace en un asiento muy especial. En los asientos delanteros y posteriores se percibe un confort exclusivo: con materiales de alta calidad y un acabado de primera categoría. No importa el tapizado de asientos que usted elija: siempre irá sentado de forma óptima.

Asientos deportivos delante en cuero napa fina en marrón cedro; a petición con apoyo lumbar de ajuste neumático, con función masaje  
(la imagen muestra Audi design selection)

Tela Concepto negro

Alcantara/cuero gris roca  
con costura contrastada

Cuero napa fina beige Atlas  
con costura contrastada y  
ribete en gris granito

Equipamientos de cuero Audi exclusive  
Oferta de quattro GmbH

Los equipamientos de serie y opcionales específicos para cada modelo se hallan en el índice a partir de la página 106.

Audi exclusive





Asientos deportivos delante en cuero napa fina en gris rotor; a petición con apoyo lumbar de ajuste neumático, con función masaje (la imagen muestra el Conjunto deportivo S línea)

Tela Sistema negro-rojo

Cuero/cuero artificial perforado marrón Nougat

Alcantara/cuero gris rotor con costura contrastada

Cuero napa fina negro con costura contrastada

# Alta calidad.

## Las inserciones.

Aluminio Elipse plata

Aluminio mate cepillado

Aluminio Trimarán



Un ambiente exclusivo es una cuestión de estilo. De su estilo. Y que usted puede perfeccionar hasta en los detalles. Añada acentos llamativos con las inserciones Audi de alta calidad. Experimente la fascinación que irradian materiales seleccionados: maderas finas, lacado brillante o inserciones de aluminio y combine de forma individual de acuerdo con su gusto personal.

<sup>1</sup> Su Concesionario Audi le indicará la fecha de disponibilidad.

Los equipamientos de serie y opcionales específicos para cada modelo se hallan en el índice a partir de la página 106. Muchas más inserciones en [www.audi.com](http://www.audi.com)



**Inserciones en color Audi exclusive<sup>1</sup>**  
Oferta de quattro GmbH



Audi exclusive

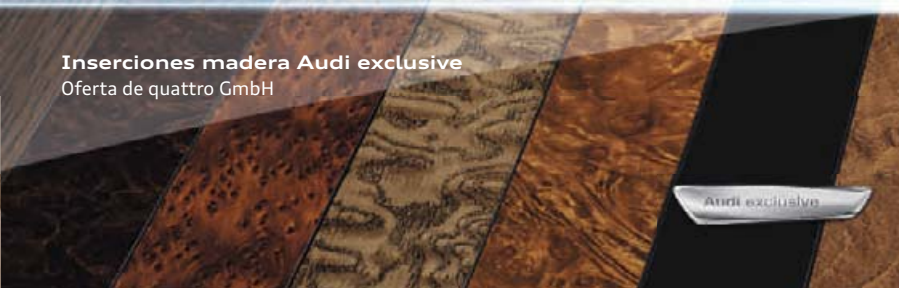

**Inserciones madera Audi exclusive**  
Oferta de quattro GmbH

Audi exclusive

# Individuales como su vida.

Accesorios Originales Audi le brinda numerosas posibilidades de enriquecer su Audi A4. Con productos variados que cumplen día a día con nuestra promesa de ofrecer calidad. Benefíciese de soluciones exactas que convencen por su fascinante diseño y su elevada funcionalidad. Más información al respecto se la proporcionará gustosamente su Concesionario Audi.

- 01\_ **Rejilla separadora** – para el maletero del Audi A4 Avant. Fácil montaje detrás de los asientos posteriores, no es necesario perforar.
- 02\_ **Cajas para esquís y equipaje** – con nuevo diseño Audi, bloqueables y de fácil apertura por ambos lado. Disponibles en los tamaños 300 l, 360 l y 405 l.
- 03\_ **Audi Entertainment mobile** – con pantalla táctil de 10 pulgadas para el mejor entretenimiento y una excelente calidad de imagen.
- 04\_ **Carcasas de los retrovisores exteriores** – en Carbono de alta calidad, son estéticas y ahorran peso.
- 05\_ **Asiento infantil Audi youngster plus** – combina seguridad con un elevado confort. Para los pequeños ocupantes de 15 a 36 kg (aprox. 4-12 años).
- 06\_ **Llantas de fundición de aluminio** – tamaño 8,5 J x 19 con diseño Sidus de 5 brazos para una dinámica imagen.

Los valores de consumo de combustible y de emisiones de CO<sub>2</sub> se hallan a partir de la página 96.



Dispone de información más detallada en el catálogo de accesorios Audi A4, en [www.audi.com](http://www.audi.com) y en su Concesionario Audi.

01



02



03



04



92 | 93

05



06



# Fascinación Audi A4. Más detalles online.

Descubra el mundo del nuevo A4. Más información, más individualidad y más exclusividad. Ahora en [www.audi.com](http://www.audi.com)



Puede escanear el código QR con el smartphone o tablet y descubrir el mundo del A4.





www.audi.com

Welcome to the World of Audi

Phosphor Audi Media Audi

Audi Corporate Website

Technik und Innovation durch Technik

Versprung durch Technik

The history of innovation. Emphasis on results and solutions.

Audi Motorsport

Pushing racing into the 21st century and featuring background information.

Models, products and services

Whether sporty, luxurious or compact, discover the diversity of the Audi models and get the innovative products you need.

Current information for customers

Dear Sir/Madam,  
In the affected markets, you can find all information about the recall campaign for diesel exhaust gas (CA135 (2304)) directly on your national Audi website.

Europe Germany >>

Careers at Audi

Developing talents, sharing ideas, introducing innovations.

Contact Newsletter

Privacy Legal

Audi Social Media icons

© 2016 AUDI AG. All rights reserved.

| Modelo  | Audi A4 1.4 TFSI (110 kW)   |                          |                       |                          | Audi A4 2.0 TFSI (185 kW)  |                    |                    |                    | Audi A4 2.0 TFSI quattro (185 kW)  |                          |                       |                          | Audi A4 2.0 TDI (90 kW) <sup>1</sup>   |                          |                       |                          |
|---|---|--------------------------|-----------------------|--------------------------|--|--------------------|--------------------|--------------------|--|--------------------------|-----------------------|--------------------------|--|--------------------------|-----------------------|--------------------------|
| Tipo de motor   | Motor Otto, 4 cilindros en línea con inyección directa de gasolina y turbocompresor |                          |                       |                          | Motor Otto, 4 cilindros en línea con inyección directa de gasolina, turbocompresor y Audi valvelift system |                    |                    |                    | Motor Otto, 4 cilindros en línea con inyección directa de gasolina, turbocompresor y Audi valvelift system |                          |                       |                          | Motor Diesel, 4 cilindros en línea con sistema de inyección common rail y turbocompresor |                          |                       |                          |
| Cilindrada cm <sup>3</sup> (válvulas por cilindro)          | 1.395 (4)   |                          |                       |                          | 1.984 (4)  |                    |                    |                    | 1.984 (4)  |                          |                       |                          | 1.968 (4)  |                          |                       |                          |
| Potencia máx. <sup>2</sup> kW/rpm                           | 110/5.000-6.000   |                          |                       |                          | 185/5.000-6.000  |                    |                    |                    | 185/5.000-6.000  |                          |                       |                          | 90/3.500-4.000   |                          |                       |                          |
| Par de giro máx. Nm a rpm                                   | 250/1.500-3.500   |                          |                       |                          | 370/1.600-4.500  |                    |                    |                    | 370/1.600-4.500  |                          |                       |                          | 270/1.500-3.000  |                          |                       |                          |
| <b>Transmisión de fuerza</b>                                |   |                          |                       |                          |  |                    |                    |                    |  |                          |                       |                          |  |                          |                       |                          |
| Tipo de tracción  | Tracción delantera  |                          |                       |                          | Tracción delantera   |                    |                    |                    | Tracción total permanente quattro  |                          |                       |                          | Tracción delantera   |                          |                       |                          |
| Caja de cambios   | Cambio manual de 6 marchas [S tronic de 7 marchas]                                  |                          |                       |                          | [S tronic de 7 marchas]  |                    |                    |                    | [S tronic de 7 marchas]  |                          |                       |                          | Cambio manual de 6 marchas [S tronic de 7 marchas]                                       |                          |                       |                          |
| <b>Pesos/capacidades</b>                                    |   |                          |                       |                          |  |                    |                    |                    |  |                          |                       |                          |  |                          |                       |                          |
|   | <b>Berlina</b>  |                          | <b>Avant</b>          |                          | <b>Berlina</b>   |                    | <b>Avant</b>       |                    | <b>Berlina</b>   |                          | <b>Avant</b>          |                          | <b>Berlina</b>   |                          | <b>Avant</b>          |                          |
| Peso en vacío <sup>3</sup> en kg                            | 1.395   | [1.450]                  | 1.445                 | [1.490]                  | [1.505]  | [1.575]            | [1.585]            | [1.615]            | 1.505  | [1.540]                  | 1.550                 | [1.600]                  | 1.505  | [1.540]                  | 1.550                 | [1.600]                  |
| Peso total aut. en kg                                       | 1.890   | [1.945]                  | 1.960                 | [2.005]                  | [2.000]  | [2.090]            | [2.080]            | [2.130]            | 2.030  | [2.065]                  | 2.095                 | [2.145]                  | 2.030  | [2.065]                  | 2.095                 | [2.145]                  |
| Carga aut. de techo/apoyo en kg                             | 90/80   | [90/80]                  | 90/80                 | [90/80]                  | [90/80]  | [90/80]            | [90/80]            | [90/80]            | 90/80  | [90/80]                  | 90/80                 | [90/80]                  | 90/80  | [90/80]                  | 90/80                 | [90/80]                  |
| Carga aut. de remolque <sup>4</sup> en kg sin frenos        | 690   | [720]                    | 720                   | [740]                    | [750]  | [750]              | [750]              | [750]              | 750  | [750]                    | 750                   | [750]                    | 750  | [750]                    | 750                   | [750]                    |
| 12 % de pendiente   | 1.400   | [1.500]                  | 1.400                 | [1.500]                  | [1.700]  | [1.700]            | [1.700]            | [1.700]            | 1.300  | [1.500]                  | 1.300                 | [1.500]                  | 1.300  | [1.500]                  | 1.300                 | [1.500]                  |
| 8 % de pendiente  | 1.600   | [1.700]                  | 1.600                 | [1.700]                  | [1.900]  | [1.900]            | [1.900]            | [1.900]            | 1.500  | [1.700]                  | 1.500                 | [1.700]                  | 1.500  | [1.700]                  | 1.500                 | [1.700]                  |
| Capacidad del depósito aprox. en l                          | 54  | [54]                     | 54                    | [54]                     | [54]   | [54]               | [58]               | [58]               | 40/54 <sup>5</sup>   | [40/54 <sup>5</sup> ]    | 40/54 <sup>5</sup>    | [40/54 <sup>5</sup> ]    | 40/54 <sup>5</sup>   | [40/54 <sup>5</sup> ]    | 40/54 <sup>5</sup>    | [40/54 <sup>5</sup> ]    |
| <b>Prestaciones/consumo<sup>6</sup></b>                     |   |                          |                       |                          |  |                    |                    |                    |  |                          |                       |                          |  |                          |                       |                          |
| Velocidad máxima en km/h                                    | 210 <sup>7</sup>  | [210] <sup>7</sup>       | 210 <sup>7</sup>      | [210] <sup>7</sup>       | [250] <sup>7</sup>   | [250] <sup>7</sup> | [250] <sup>7</sup> | [250] <sup>7</sup> | 205  | [204]                    | 200                   | [198]                    | 205  | [204]                    | 200                   | [198]                    |
| Aceleración 0-100 km/h en s                                 | 8,7   | [8,5]                    | 9,0                   | [8,9]                    | [6,3]  | [6,5]              | [5,8]              | [6,0]              | 10,5   | [10,2]                   | 10,9                  | [10,6]                   | 10,5   | [10,2]                   | 10,9                  | [10,6]                   |
| Tipo de combustible   | Súper sin azufre 95 OCT <sup>8</sup>  |                          |                       |                          | Súper sin azufre 95 OCT <sup>8</sup>   |                    |                    |                    | Súper sin azufre 95 OCT <sup>8</sup>   |                          |                       |                          | Gasóleo sin azufre <sup>9</sup>  |                          |                       |                          |
| Consumo <sup>10,11</sup> en l/100 km urbano                 | 7,0-6,6 <sup>12</sup>   | [7,1-6,4 <sup>12</sup> ] | 7,3-6,8 <sup>12</sup> | [7,2-6,7 <sup>12</sup> ] | [7,4]  | [7,6-7,5]          | [7,9-7,7]          | [7,9-7,7]          | 4,9-4,4 <sup>12</sup>  | [5,1-4,7 <sup>12</sup> ] | 5,0-4,6 <sup>12</sup> | [5,2-4,8 <sup>12</sup> ] | 4,9-4,4 <sup>12</sup>  | [5,1-4,7 <sup>12</sup> ] | 5,0-4,6 <sup>12</sup> | [5,2-4,8 <sup>12</sup> ] |
| interurbano   | 4,8-4,3 <sup>12</sup>   | [4,7-4,1 <sup>12</sup> ] | 5,0-4,5 <sup>12</sup> | [4,8-4,3 <sup>12</sup> ] | [5,0-4,7]  | [5,2-4,9]          | [5,4-5,0]          | [5,5-5,1]          | 3,8-3,3 <sup>12</sup>  | [3,9-3,5 <sup>12</sup> ] | 4,0-3,5 <sup>12</sup> | [4,0-3,6 <sup>12</sup> ] | 3,8-3,3 <sup>12</sup>  | [3,9-3,5 <sup>12</sup> ] | 4,0-3,5 <sup>12</sup> | [4,0-3,6 <sup>12</sup> ] |
| promedio  | 5,5-5,1 <sup>12</sup>   | [5,6-4,9 <sup>12</sup> ] | 5,8-5,3 <sup>12</sup> | [5,7-5,2 <sup>12</sup> ] | [5,9-5,7]  | [6,1-5,9]          | [6,3-5,9]          | [6,4-6,1]          | 4,2-3,7 <sup>12</sup>  | [4,3-3,9 <sup>12</sup> ] | 4,3-3,9 <sup>12</sup> | [4,4-4,0 <sup>12</sup> ] | 4,2-3,7 <sup>12</sup>  | [4,3-3,9 <sup>12</sup> ] | 4,3-3,9 <sup>12</sup> | [4,4-4,0 <sup>12</sup> ] |
| Emisiones CO <sub>2</sub> <sup>10,11</sup> en g/km promedio | 131-119 <sup>12</sup>   | [129-114 <sup>12</sup> ] | 139-124 <sup>12</sup> | [131-119 <sup>12</sup> ] | [137-129]  | [142-134]          | [144-136]          | [147-139]          | 110-97 <sup>12</sup>   | [112-101 <sup>12</sup> ] | 115-102 <sup>12</sup> | [115-104 <sup>12</sup> ] | 110-97 <sup>12</sup>   | [112-101 <sup>12</sup> ] | 115-102 <sup>12</sup> | [115-104 <sup>12</sup> ] |
| Norma de gases de escape                                    | EU6   | [EU6]                    | EU6                   | [EU6]                    | [EU6]  | [EU6]              | [EU6]              | [EU6]              | EU6  | [EU6]                    | EU6                   | [EU6]                    | EU6  | [EU6]                    | EU6                   | [EU6]                    |



| <b>Modelo</b>  | <b>Audi A4 2.0 TDI (110 kW)<sup>1</sup></b>  |                       |                    |                       | <b>Audi A4 2.0 TDI (140 kW)<sup>1</sup></b>  |                       |                    |                       | <b>Audi A4 2.0 TDI quattro (140 kW)<sup>1</sup></b>                                      |           | <b>Audi A4 3.0 TDI (160 kW)<sup>1</sup></b>  |           |
|--|--|-----------------------|--------------------|-----------------------|--|-----------------------|--------------------|-----------------------|--|-----------|--|-----------|
| Tipo de motor  | Motor Diesel, 4 cilindros en línea con sistema de inyección common rail y turbocompresor |                       |                    |                       | Motor Diesel, 4 cilindros en línea con sistema de inyección common rail y turbocompresor |                       |                    |                       | Motor Diesel, 4 cilindros en línea con sistema de inyección common rail y turbocompresor |           | Motor Diesel, 6 cilindros en V con sistema de inyección common rail y turbocompresor |           |
| Cilindrada cm <sup>3</sup> (válvulas por cilindro)           | 1.968 (4)  |                       |                    |                       | 1.968 (4)  |                       |                    |                       | 1.968 (4)  |           | 2.967 (4)  |           |
| Potencia máx. <sup>2</sup> kW/rpm                            | 110/3.250-4.200  |                       |                    |                       | 140/3.800-4.200  |                       |                    |                       | 140/3.800-4.200  |           | 160/4.000-5.000  |           |
| Par de giro máx. Nm a rpm                                    | 320/1.500-3.250  |                       |                    |                       | 400/1.750-3.000  |                       |                    |                       | 400/1.750-3.000  |           | 400/1.250-3.750  |           |
| <b>Transmisión de fuerza</b>                                 |  |                       |                    |                       |  |                       |                    |                       |  |           |  |           |
| Tipo de tracción   | Tracción delantera   |                       |                    |                       | Tracción delantera   |                       |                    |                       | Tracción total permanente quattro  |           | Tracción delantera   |           |
| Caja de cambios  | Cambio manual de 6 marchas [S tronic de 7 marchas]                                       |                       |                    |                       | Cambio manual de 6 marchas [S tronic de 7 marchas]                                       |                       |                    |                       | [S tronic de 7 marchas]  |           | [S tronic de 7 marchas]  |           |
| <b>Pesos/capacidades</b>                                     |  |                       |                    |                       |  |                       |                    |                       |  |           |  |           |
|  | <b>Berlina</b>   |                       | <b>Avant</b>       |                       | <b>Berlina</b>   |                       | <b>Avant</b>       |                       | <b>Berlina</b>   |           | <b>Avant</b>   |           |
| Peso en vacío <sup>3</sup> en kg                             | 1.505  | [1.540]               | 1.550              | [1.600]               | 1.525  | [1.555]               | 1.590              | [1.605]               | [1.650]  | [1.690]   | [1.615]  | [1.670]   |
| Peso total aut. en kg  | 2.030  | [2.065]               | 2.095              | [2.145]               | 2.045  | [2.075]               | 2.130              | [2.145]               | [2.160]  | [2.220]   | [2.110]  | [2.185]   |
| Carga aut. de techo/apoyo en kg                              | 90/80  | [90/80]               | 90/80              | [90/80]               | 90/80  | [90/80]               | 90/80              | [90/80]               | [90/80]  | [90/80]   | [90/80]  | [90/80]   |
| Carga aut. de remolque <sup>4</sup> en kg sin frenos         | 750  | [750]                 | 750                | [750]                 | 750  | [750]                 | 750                | [750]                 | [750]  | [750]     | [750]  | [750]     |
| 12 % de pendiente  | 1.700  | [1.700]               | 1.700              | [1.700]               | 1.700  | [1.700]               | 1.700              | [1.700]               | [1.800]  | [1.800]   | [1.700]  | [1.700]   |
| 8 % de pendiente   | 1.900  | [1.900]               | 1.900              | [1.900]               | 1.900  | [1.900]               | 1.900              | [1.900]               | [2.000]  | [2.000]   | [1.900]  | [1.900]   |
| Capacidad del depósito aprox. en l                           | 40/54 <sup>5</sup>   | [40/54 <sup>5</sup> ] | 40/54 <sup>5</sup> | [40/54 <sup>5</sup> ] | 40/54 <sup>5</sup>   | [40/54 <sup>5</sup> ] | 40/54 <sup>5</sup> | [40/54 <sup>5</sup> ] | [58]   | [58]      | [54]   | [54]      |
| <b>Prestaciones/consumo<sup>6</sup></b>                      |  |                       |                    |                       |  |                       |                    |                       |  |           |  |           |
| Velocidad máxima en km/h                                     | 221  | [219]                 | 215                | [213]                 | 240  | [237]                 | 235                | [231]                 | [235]  | [230]     | [250] <sup>7</sup>   | [245]     |
| Aceleración 0-100 km/h en s                                  | 8,9  | [8,7]                 | 9,2                | [9,0]                 | 7,7  | [7,7]                 | 7,9                | [7,9]                 | [7,2]  | [7,4]     | [6,6]  | [6,7]     |
| Tipo de combustible  | Gasóleo sin azufre <sup>9</sup>  |                       |                    |                       | Gasóleo sin azufre <sup>9</sup>  |                       |                    |                       | Gasóleo sin azufre <sup>9</sup>  |           | Gasóleo sin azufre <sup>9</sup>  |           |
| Consumo <sup>10,11</sup> en l/100 km urbano                  | 5,0-4,6  | [5,1-4,8]             | 5,1-4,8            | [5,2-4,9]             | 5,4-5,1  | [5,0-4,8]             | 5,4-5,1            | [5,0-4,9]             | [5,3-5,1]  | [5,4-5,2] | [4,9-4,8]  | [5,0-4,9] |
| interurbano  | 3,9-3,4  | [3,9-3,6]             | 4,0-3,6            | [4,0-3,7]             | 4,1-3,8  | [3,9-3,7]             | 4,1-3,9            | [4,1-3,8]             | [4,3-4,0]  | [4,4-4,1] | [4,3-4,0]  | [4,5-4,1] |
| promedio   | 4,2-3,8  | [4,3-4,0]             | 4,3-4,0            | [4,4-4,1]             | 4,5-4,3  | [4,3-4,1]             | 4,6-4,4            | [4,4-4,2]             | [4,6-4,4]  | [4,7-4,5] | [4,5-4,2]  | [4,6-4,4] |
| Emissiones CO <sub>2</sub> <sup>10,11</sup> en g/km promedio | 111-99   | [112-104]             | 116-104            | [115-106]             | 118-111  | [113-107]             | 121-114            | [116-109]             | [121-114]  | [123-116] | [117-109]  | [121-114] |
| Norma de gases de escape                                     | EU6  | [EU6]                 | EU6                | [EU6]                 | EU6  | [EU6]                 | EU6                | [EU6]                 | [EU6]  | [EU6]     | [EU6]  | [EU6]     |

| <b>Modelo</b>  | <b>Audi A4 3.0 TDI quattro (160 kW)<sup>1</sup></b>                                  |              | <b>Audi A4 3.0 TDI quattro (200 kW)<sup>1</sup></b>                                  |                    | <b>A4 2.0 TFSI allroad quattro (185 kW)</b>  | <b>A4 2.0 TDI allroad quattro (120 kW)<sup>1</sup></b>                                   |
|--|--|--------------|--|--------------------|--|--|
| Tipo de motor  | Motor Diesel, 6 cilindros en V con sistema de inyección common rail y turbocompresor |              | Motor Diesel, 6 cilindros en V con sistema de inyección common rail y turbocompresor |                    | Motor Otto, 4 cilindros en línea con inyección directa de gasolina, turbocompresor y Audi valvelift system | Motor Diesel, 4 cilindros en línea con sistema de inyección common rail y turbocompresor |
| Cilindrada cm <sup>3</sup> (válvulas por cilindro)           | 2.967 (4)  |              | 2.967 (4)  |                    | 1.984 (4)  | 1.968 (4)  |
| Potencia máx. <sup>2</sup> kW/rpm                            | 160/4.000–5.000  |              | 200/3.250–4.250  |                    | 185/5.000–6.000  | 120/3.000–4.200  |
| Par de giro máx. Nm a rpm                                    | 400/1.250–3.750  |              | 600/1.500–3.000  |                    | 370/1.600–4.500  | 400/1.750–2.750  |
| <b>Transmisión de fuerza</b>                                 |  |              |  |                    |  |  |
| Tipo de tracción   | Tracción total permanente quattro  |              | Tracción total permanente quattro  |                    | Audi quattro ultra   | Tracción total permanente quattro  |
| Caja de cambios  | [S tronic de 7 marchas]  |              | [tiptronic de 8 marchas]   |                    | [S tronic de 7 marchas]  | [S tronic de 7 marchas]  |
| <b>Pesos/capacidades</b>                                     | <b>Berlina</b>   | <b>Avant</b> | <b>Berlina</b>   | <b>Avant</b>       |  |  |
| Peso en vacío <sup>3</sup> en kg                             | [1.695]  | [1.735]      | [1.735]  | [1.770]            | [1.655]  | [1.715]  |
| Peso total aut. en kg  | [2.190]  | [2.250]      | [2.230]  | [2.285]            | [2.170]  | [2.245]  |
| Carga aut. de techo/apoyo en kg                              | [90/80]  | [90/80]      | [90/80]  | [90/80]            | [90/80]  | [90/80]  |
| Carga aut. de remolque <sup>4</sup> en kg sin frenos         | [750]  | [750]        | [750]  | [750]              | [750]  | [750]  |
| 12 % de pendiente  | [1.800]  | [1.800]      | [1.900]  | [1.900]            | [1.700]  | [1.800]  |
| 8 % de pendiente   | [2.000]  | [2.000]      | [2.100]  | [2.100]            | [1.900]  | [2.000]  |
| Capacidad del depósito aprox. en l                           | [58]   | [58]         | [58]   | [58]               | [58]   | [58]   |
| <b>Prestaciones/consumo<sup>6</sup></b>                      |  |              |  |                    |  |  |
| Velocidad máxima en km/h                                     | [250] <sup>7</sup>   | [245]        | [250] <sup>7</sup>   | [250] <sup>7</sup> | [246]  | [210]  |
| Aceleración 0–100 km/h en s                                  | [6,3]  | [6,4]        | [5,3]  | [5,4]              | [6,1]  | [8,3]  |
| Tipo de combustible  | Gasóleo sin azufre <sup>9</sup>  |              | Gasóleo sin azufre <sup>9</sup>  |                    | Súper sin azufre 95 OCT <sup>8</sup>   | Gasóleo sin azufre <sup>9</sup>  |
| Consumo <sup>10,11</sup> en l/100 km urbano                  | [5,1–4,9]  | [5,2–5,0]    | [5,6–5,4]  | [5,8–5,6]          | [8,2–7,9]  | [5,7–5,5]  |
| interurbano  | [4,7–4,4]  | [4,8–4,4]    | [4,9–4,6]  | [5,1–4,8]          | [5,9–5,6]  | [4,8–4,6]  |
| promedio   | [4,8–4,6]  | [4,9–4,7]    | [5,2–4,9]  | [5,4–5,1]          | [6,7–6,4]  | [5,1–4,9]  |
| Emissiones CO <sub>2</sub> <sup>10,11</sup> en g/km promedio | [127–119]  | [129–123]    | [137–129]  | [142–134]          | [154–147]  | [134–128]  |
| Norma de gases de escape                                     | [EU6]  | [EU6]        | [EU6]  | [EU6]              | [EU6]  | [EU6]  |

| <b>Modelo</b>   | <b>A4 2.0 TDI allroad quattro<br/>(140 kW)<sup>1</sup></b>                               | <b>A4 3.0 TDI allroad quattro<br/>(160 kW)<sup>1</sup></b>                           | <b>A4 3.0 TDI allroad quattro<br/>(200 kW)<sup>1</sup></b>                           | <b>S4 3.0 TFSI quattro<br/>(260 kW)</b>   |                    |
|---|--|--|--|---|--------------------|
| Tipo de motor   | Motor Diesel, 4 cilindros en línea con sistema de inyección common rail y turbocompresor | Motor Diesel, 6 cilindros en V con sistema de inyección common rail y turbocompresor | Motor Diesel, 6 cilindros en V con sistema de inyección common rail y turbocompresor | Motor Otto, 6 cilindros en V con inyección directa de gasolina y turbocompresor |                    |
| Cilindrada cm <sup>3</sup> (válvulas por cilindro)          | 1.968 (4)  | 2.967 (4)  | 2.967 (4)  | 2.995 (4)   |                    |
| Potencia máx. <sup>2</sup> kW/rpm                           | 140/3.800–4.200  | 160/4.000–5.000  | 200/3.250–4.250  | 260/5.400–6.400   |                    |
| Par de giro máx. Nm a rpm                                   | 400/1.750–3.000  | 400/1.250–3.750  | 600/1.500–3.000  | 500/1.370–4.500   |                    |
| <b>Transmisión de fuerza</b>                                |  |  |  |   |                    |
| Tipo de tracción  | Tracción total permanente quattro  | Tracción total permanente quattro  | Tracción total permanente quattro  | Tracción total permanente quattro   |                    |
| Caja de cambios   | [S tronic de 7 marchas]  | [S tronic de 7 marchas]  | [tiptronic de 8 marchas]   | [tiptronic de 8 marchas]  |                    |
| <b>Pesos/capacidades</b>                                    |  |  |  | <b>Berlina</b>  | <b>Avant</b>       |
| Peso en vacío <sup>3</sup> en kg                            | [1.715]  | [1.765]  | [1.805]  | [1.705]   | [1.750]            |
| Peso total aut. en kg                                       | [2.245]  | [2.280]  | [2.320]  | [2.200]   | [2.265]            |
| Carga aut. de techo/apoyo en kg                             | [90/80]  | [90/80]  | [90/80]  | [90/80]   | [90/80]            |
| Carga aut. de remolque <sup>4</sup> en kg sin frenos        | [750]  | [750]  | [750]  | [750]   | [750]              |
| 12 % de pendiente   | [1.800]  | [1.800]  | [1.900]  | [1.900]   | [1.900]            |
| 8 % de pendiente  | [2.000]  | [2.000]  | [2.100]  | [2.100]   | [2.100]            |
| Capacidad del depósito aprox. en l                          | [58]   | [58]   | [58]   | [58]  | [58]               |
| <b>Prestaciones/consumo<sup>6</sup></b>                     |  |  |  |   |                    |
| Velocidad máxima en km/h                                    | [220]  | [231]  | [250] <sup>7</sup>   | [250] <sup>7</sup>  | [250] <sup>7</sup> |
| Aceleración 0–100 km/h en s                                 | [7,8]  | [6,6]  | [5,5]  | [4,7]   | [4,9]              |
| Tipo de combustible   | Gasóleo sin azufre <sup>9</sup>  | Gasóleo sin azufre <sup>9</sup>  | Gasóleo sin azufre <sup>9</sup>  | Súper sin azufre 95 OCT <sup>8</sup>  |                    |
| Consumo <sup>10,11</sup> en l/100 km urbano                 | [5,7–5,5]  | [5,6–5,4]  | [5,8–5,7]  | [9,9–9,8]   | [10,1–10,0]        |
| interurbano   | [4,8–4,6]  | [5,2–5,0]  | [5,3–5,0]  | [6,1–5,9]   | [6,3–6,1]          |
| promedio  | [5,1–4,9]  | [5,3–5,1]  | [5,5–5,3]  | [7,5–7,3]   | [7,6–7,5]          |
| Emisiones CO <sub>2</sub> <sup>10,11</sup> en g/km promedio | [134–128]  | [143–137]  | [146–139]  | [170–166]   | [175–171]          |
| Norma de gases de escape                                    | [EU6]  | [EU6]  | [EU6]  | [EU6]   | [EU6]              |

| Modelo   | Audi A4 2.0 TFSI ultra (140 kW)  |                          |                       |                          | Audi A4 2.0 TDI ultra (110 kW) <sup>1</sup>  |                       |                    |                       | Audi A4 2.0 TDI ultra (140 kW) <sup>1</sup>  |                       |                    |                       |
|--|--|--------------------------|-----------------------|--------------------------|--|-----------------------|--------------------|-----------------------|--|-----------------------|--------------------|-----------------------|
| Tipo de motor  | Motor Otto, 4 cilindros en línea con inyección directa de gasolina, turbocompresor y Audi valvelift system |                          |                       |                          | Motor Diesel, 4 cilindros en línea con sistema de inyección common rail y turbocompresor |                       |                    |                       | Motor Diesel, 4 cilindros en línea con sistema de inyección common rail y turbocompresor |                       |                    |                       |
| Cilindrada cm <sup>3</sup> (válvulas por cilindro)           | 1.984 (4)  |                          |                       |                          | 1.968 (4)  |                       |                    |                       | 1.968 (4)  |                       |                    |                       |
| Potencia máx. <sup>2</sup> kW/rpm                            | 140/4.200-6.000  |                          |                       |                          | 110/3.250-4.200  |                       |                    |                       | 140/3.800-4.200  |                       |                    |                       |
| Par de giro máx. Nm a rpm                                    | 320/1.450-4.200  |                          |                       |                          | 320/1.500-3.250  |                       |                    |                       | 400/1.750-3.000  |                       |                    |                       |
| <b>Transmisión de fuerza</b>                                 |  |                          |                       |                          |  |                       |                    |                       |  |                       |                    |                       |
| Tipo de tracción   | Tracción delantera   |                          |                       |                          | Tracción delantera   |                       |                    |                       | Tracción delantera   |                       |                    |                       |
| Caja de cambios  | Cambio manual de 6 marchas [S tronic de 7 marchas]   |                          |                       |                          | Cambio manual de 6 marchas [S tronic de 7 marchas]                                       |                       |                    |                       | Cambio manual de 6 marchas [S tronic de 7 marchas]                                       |                       |                    |                       |
| <b>Pesos/capacidades</b>                                     |  |                          |                       |                          |  |                       |                    |                       |  |                       |                    |                       |
|  | <b>Berlina</b>   |                          | <b>Avant</b>          |                          | <b>Berlina</b>   |                       | <b>Avant</b>       |                       | <b>Berlina</b>   |                       | <b>Avant</b>       |                       |
| Peso en vacío <sup>3</sup> en kg                             | 1.455  | [1.480]                  | 1.510                 | [1.535]                  | 1.505  | [1.545]               | 1.555              | [1.600]               | 1.505  | [1.545]               | 1.575              | [1.605]               |
| Peso total aut. en kg  | 1.960  | [1.985]                  | 2.035                 | [2.060]                  | 2.030  | [2.070]               | 2.100              | [2.145]               | 2.040  | [2.070]               | 2.120              | [2.150]               |
| Carga aut. de techo/apoyo en kg                              | 90/80  | [90/80]                  | 90/80                 | [90/80]                  | 90/80  | [90/80]               | 90/80              | [90/80]               | 90/80  | [90/80]               | 90/80              | [90/80]               |
| Carga aut. de remolque <sup>4</sup> en kg sin frenos         | 720  | [740]                    | 750                   | [750]                    | 750  | [750]                 | 750                | [750]                 | 750  | [750]                 | 750                | [750]                 |
| 12 % de pendiente  | 1.500  | [1.500]                  | 1.500                 | [1.500]                  | 1.400  | [1.400]               | 1.400              | [1.400]               | 1.400  | [1.400]               | 1.400              | [1.400]               |
| 8 % de pendiente   | 1.700  | [1.700]                  | 1.700                 | [1.700]                  | 1.600  | [1.600]               | 1.600              | [1.600]               | 1.600  | [1.600]               | 1.600              | [1.600]               |
| Capacidad del depósito aprox. en l                           | 54   | [54]                     | 54                    | [54]                     | 40/54 <sup>5</sup>   | [40/54 <sup>5</sup> ] | 40/54 <sup>5</sup> | [40/54 <sup>5</sup> ] | 40/54 <sup>5</sup>   | [40/54 <sup>5</sup> ] | 40/54 <sup>5</sup> | [40/54 <sup>5</sup> ] |
| <b>Prestaciones/consumo<sup>6</sup></b>                      |  |                          |                       |                          |  |                       |                    |                       |  |                       |                    |                       |
| Velocidad máxima en km/h                                     | 240 <sup>7,13</sup>  | [240] <sup>7,13</sup>    | 236 <sup>13</sup>     | [238] <sup>13</sup>      | 210 <sup>7</sup>   | [210] <sup>7</sup>    | 210 <sup>7</sup>   | [210] <sup>7</sup>    | 210 <sup>7</sup>   | [210] <sup>7</sup>    | 210 <sup>7</sup>   | [210] <sup>7</sup>    |
| Aceleración 0-100 km/h en s                                  | 7,2  | [7,3]                    | 7,5                   | [7,5]                    | 8,9  | [8,7]                 | 9,2                | [9,0]                 | 7,7  | [7,7]                 | 7,9                | [7,9]                 |
| Tipo de combustible  | Súper sin azufre 95 OCT <sup>8</sup>   |                          |                       |                          | Gasóleo sin azufre <sup>9</sup>  |                       |                    |                       | Gasóleo sin azufre <sup>9</sup>  |                       |                    |                       |
| Consumo <sup>10,11</sup> en l/100 km urbano                  | 7,4-7,0 <sup>14</sup>  | [6,6-6,2 <sup>14</sup> ] | 7,7-7,3 <sup>14</sup> | [6,8-6,4 <sup>14</sup> ] | 4,7-4,4  | [4,9-4,6]             | 4,8-4,5            | [5,0-4,7]             | 5,0-4,7  | [4,9-4,6]             | 5,1-4,9            | [5,0-4,7]             |
| interurbano  | 5,0-4,4 <sup>14</sup>  | [4,7-4,0 <sup>14</sup> ] | 5,2-4,6 <sup>14</sup> | [4,9-4,3 <sup>14</sup> ] | 3,6-3,3  | [3,7-3,4]             | 3,7-3,4            | [3,8-3,5]             | 3,7-3,4  | [3,8-3,4]             | 3,8-3,6            | [3,9-3,5]             |
| promedio   | 5,9-5,4 <sup>14</sup>  | [5,4-4,8 <sup>14</sup> ] | 6,1-5,6 <sup>14</sup> | [5,6-5,0 <sup>14</sup> ] | 4,0-3,7  | [4,1-3,8]             | 4,1-3,8            | [4,2-3,9]             | 4,1-3,8  | [4,2-3,9]             | 4,2-4,0            | [4,3-4,0]             |
| Emissiones CO <sub>2</sub> <sup>10,11</sup> en g/km promedio | 134-122 <sup>14</sup>  | [122-109 <sup>14</sup> ] | 139-127 <sup>14</sup> | [128-114 <sup>14</sup> ] | 103-95   | [107-99]              | 108-99             | [110-102]             | 107-99   | [109-101]             | 111-104            | [112-104]             |
| Norma de gases de escape                                     | EU6  | [EU6]                    | EU6                   | [EU6]                    | EU6  | [EU6]                 | EU6                | [EU6]                 | EU6  | [EU6]                 | EU6                | [EU6]                 |

**Audi A4 Berlina o A4 Avant 2.0 TFSI ultra  
(140 kW desde 109 g o 114 g CO<sub>2</sub>/km)**

El modelo A4 2.0 TFSI ultra está disponible con todos los equipamientos sin restricción alguna.

**Audi A4 Berlina 2.0 TDI ultra (110 kW desde 95 g CO<sub>2</sub>/km o 140 kW desde 99 g CO<sub>2</sub>/km con cambio manual y desde 99 g CO<sub>2</sub>/km bzw. 101 g con cambio automático) o A4 Avant 2.0 TDI ultra (110 kW desde 99 g CO<sub>2</sub>/km o 140 kW desde 104 g CO<sub>2</sub>/km con cambio manual y desde 102 g CO<sub>2</sub>/km bzw. 104 g con cambio automático).**

En estos modelos de Audi la eficiencia ha sido potenciada y se ha mejorado todavía más el equilibrio entre rendimiento y consumo. Estos modelos de Audi se caracterizan por un consumo más reducido y emisiones de CO<sub>2</sub> reducidas con respecto al modelo estándar. Este efecto ha sido logrado mediante modificaciones en el automóvil.

**Los modelos del A4 Berlina o bien A4 Avant 2.0 TDI ultra (110 kW y 140 kW) disponen de serie de:**

- Cambio manual de 6 marchas con transmisión más larga (también disponible como cambio automático con S tronic de 7 marchas)
- Sistema de información al conductor con indicación de cambio y de eficiencia, apoya un estilo de conducción con consumo reducido mediante consejos
- Rejilla protectora del radiador basculable para optimizar el comportamiento de calentamiento y la aerodinámica
- Neumáticos que ahorran combustible con resistencia optimizada a la rodadura
- Posición rebajada mejorada (con el tren de rodaje deportivo) y diversas piezas constructivas para un valor CX bajo

**El A4 Berlina o bien A4 Avant 2.0 TDI ultra (110 kW y 140 kW) disponen de serie de llantas de forja ligera con embellecedor integral, tamaño 7 J x 16 con neumáticos 205/60 R 16<sup>15</sup>, opcional para A4 Berlina 2.0 TDI ultra 110 kW con 195/65 R 16<sup>15</sup> 92H (sin resistencia optimizada a la rodadura)**

**De forma opcional están disponibles las siguientes llantas y ruedas:**

- De forja de aluminio con diseño de 10 radios, tamaño 7,5 J x 17, neumáticos 225/50 R 17<sup>15</sup>
- De fundición de aluminio con diseño estrella de 5 brazos, tamaño 7,5 J x 17, neumáticos 225/50 R 17<sup>15</sup>
- De fundición de aluminio con diseño de 5 radios en paralelo, tamaño 7,5 J x 17, neumáticos 225/50 R 17<sup>15</sup>
- De fundición de aluminio con diseño aero de 5 brazos, gris contraste, parcialmente pulidas<sup>16</sup>, tamaño 7,5 J x 17, neumáticos 225/50 R 17<sup>15</sup>
- De fundición de aluminio con diseño de 5 radios en Y, tamaño 7,5 J x 17, neumáticos 225/50 R 17<sup>15</sup>
- De fundición de aluminio con diseño cristal de 10 radios, tamaño 7,5 J x 17, neumáticos 225/50 R 17<sup>15</sup>
- De forja de aluminio con diseño de 10 radios, tamaño 7,5 J x 17, neumáticos 225/50 R 17<sup>15</sup>
- Neumáticos de 18"

**Equipamientos no disponibles para el A4 Berlina o bien A4 Avant 2.0 TDI ultra (110 kW, 140 kW):**

- Tren de rodaje confort con regulación de amortiguación
- Calefacción auxiliar

## Notas

- <sup>1</sup> Relleno del depósito AdBlue<sup>®17</sup> separado de acuerdo con la indicación en el visualizador del instrumento combinado. Recomendamos rellenar el depósito AdBlue en un Concesionario Audi.
- <sup>2</sup> El dato fue determinado según los métodos de medición prescritos (UN-R 85 en la versión actual).
- <sup>3</sup> Peso en vacío del vehículo con conductor (75 kg) y depósito llenado al 90 %, determinado según VO (EU) 1230/2012 en la versión actual. El peso en vacío y el coeficiente de resistencia aerodinámica del vehículo pueden aumentar por equipamientos opcionales, reduciéndose del modo correspondiente la posible carga útil o bien velocidad máxima.
- <sup>4</sup> La potencia del motor se reduce a medida que aumenta la altura. A partir de 1.000 m sobre el nivel del mar, así como cada 1.000 m más, se deducirá un 10 por ciento del peso total (carga de remolque aut. + peso total aut. del vehículo tractor). Valor válido para carga de remolque con dispositivo de remolque montado en fábrica. Para el uso del automóvil con dispositivo de remolque con fines comerciales se requiere en ciertas condiciones un aparato de control UE.
- <sup>5</sup> Disponible de forma opcional.
- <sup>6</sup> Notas relativas al consumo de combustible y emisiones de CO<sub>2</sub> con anchos en dependencia del juego de llantas/neumáticos empleado.
- <sup>7</sup> Regulada
- <sup>8</sup> Se recomienda el uso de combustible sin plomo súper sin azufre con 95 OCT según DIN EN 228. De no estar disponible: combustible sin plomo normal sin azufre con 91 OCT según DIN EN 228 con ligera reducción de la potencia. En general es posible utilizar el combustible 95 OCT con un porcentaje de etanol máximo de 10 % (E10). Los datos de consumo se refieren al empleo de combustible 95 OCT según 692/2008/CE.
- <sup>9</sup> Se recomienda el uso de gasóleo sin azufre DIN EN 590. De no estar disponible: gasóleo según DIN EN 590.
- <sup>10</sup> Los datos se determinaron según los métodos de medición prescritos. Los datos no se refieren a un solo automóvil y no forman parte de la oferta, sino que sólo sirven para comparaciones entre los diferentes tipos de vehículos.
- <sup>11</sup> El consumo de combustible y las emisiones CO<sub>2</sub> de un automóvil, así como divergencias con los valores indicados, no sólo dependen del uso eficiente del combustible por parte del vehículo, sino también del estilo de conducción y de otros factores no técnicos. CO<sub>2</sub> es el gas invernadero, principal responsable del calentamiento de la tierra.
- <sup>12</sup> En combinación con neumáticos con resistencia optimizada a la rodadura.
- <sup>13</sup> En combinación con neumáticos con resistencia optimizada a la rodadura la velocidad máxima es 210 km/h.
- <sup>14</sup> En combinación con neumáticos con resistencia optimizada a la rodadura y una velocidad máxima de 210 km/h.
- <sup>15</sup> Los detalles relativos a las cualidades técnicas de los neumáticos se hallan en esta página.
- <sup>16</sup> Tenga en cuenta las particularidades de los neumáticos en esta página.
- <sup>17</sup> Marca registrada de la Asociación de la Industria Automovilística Alemana (VDA).

## Nota importante

**Particularidades de las llantas:** las llantas de fundición de aluminio torneadas a brillo, pulidas o parcialmente pulidas no deben ser empleadas con condiciones de carretera invernales. Debido al proceso de producción, la superficie de las llantas no dispone de una suficiente protección anticorrosión y puede ser dañada por sal u otros agentes similares.

## Clasificación de parámetros de neumáticos

En la tabla encontrará la escala para los parámetros eficiencia energética, adherencia en suelo mojado y ruido de rodadura exterior en dependencia del tamaño del neumático del Audi A4 Berlina, del A4 Avant, del A4 allroad quattro, del Audi S4 Berlina y del S4 Avant.

|                        | Tamaño      | Eficiencia energética | Adherencia en suelo mojado | Ruido de rodadura exterior |
|------------------------|-------------|-----------------------|----------------------------|----------------------------|
| Neumáticos de verano   | 195/65 R 16 | B                     | A                          | 72                         |
|                        | 205/60 R 16 | C-B                   | B                          | 72-70                      |
|                        | 225/50 R 17 | C-B                   | B-A                        | 72-69  -                   |
|                        | 225/55 R 17 | C                     | A                          | 70                         |
|                        | 245/40 R 18 | E-C                   | B-A                        | 72-70  -                   |
|                        | 245/45 R 18 | C-E                   | A                          | 71                         |
|                        | 245/35 R 19 | E                     | B-A                        | 73-67  -                   |
| Neumáticos de invierno | 245/40 R 19 | E                     | A                          | 72                         |
|                        | 205/60 R 16 | E-C                   | C                          | 72-68  -                   |
|                        | 225/50 R 17 | E-C                   | C-B                        | 72                         |
|                        | 225/55 R 17 | E                     | B                          | 68                         |
|                        | 225/45 R 18 | F                     | C                          | 72                         |
|                        | 245/40 R 18 | E                     | B                          | 72                         |
| 245/45 R 18            | E           | C                     | 70                         |                            |

No es posible encargar un neumático específico.

Su Concesionario Audi le informará acerca de la oferta de neumáticos en su país.

Equipamiento del Audi A4 Berlina mostrado: (pág. 2–43):

pintura: marrón Argus metalizado

llantas: de fundición de aluminio con diseño dinámico de 10 radios, parcialmente pulidas<sup>16</sup>

asientos/tapizados: asientos deportivos delante en cuero napa fina marrón cedro

con costura contrastada y ribete en gris granito

inserciones: madera de roble gris natural

Otros equipamientos: Audi design selection, Conjunto exterior S line

Equipamiento del Audi A4 Avant mostrado: (pág. 2–43):

pintura: gris Daytona efecto perla

llantas: de fundición de aluminio con diseño estrella de 5 radios dobles (diseño S)

asientos/tapizados: asientos deportivos delante en cuero napa fina gris rotor

con costura contrastada en gris roca

inserciones: aluminio mate cepillado

Otros equipamientos: Conjunto deportivo S line, Conjunto exterior S line

Equipamiento del Audi A4 allroad quattro mostrado (pág. 44–57):

pintura: verde Gotland metalizado

llantas: de fundición de aluminio con diseño dinámico de 5 radios dobles

asientos/tapizados: asientos deportivos delante en cuero napa fina beige Atlas

con costura contrastada y ribete en gris granito

inserciones: aluminio Trimarán

Equipamiento del Audi S4 Berlina mostrado (pág. 58–71):

pintura: azul Navarra metalizado

llantas: de fundición de aluminio con diseño de 5 radios en V (diseño S), gris contraste, parcialmente pulidas<sup>16</sup>

asientos/tapizados: asientos deportivos S delante en cuero napa fina gris rotor

y costura contrastada en antracita

inserciones: lacado brillante negro

otros equipamientos: pinzas portapastillas en rojo

Equipamiento del Audi S4 Avant mostrado (pág. 58–71):

pintura: rojo Misano efecto perla

llantas: de fundición de aluminio con diseño estrella de 5 radios dobles (diseño S)

asientos/tapizados: asientos deportivos delante en Alcantara Frecuencia/cuero negro

y costura contrastada en gris roca

inserciones: Carbono Atlas

otros equipamientos: pinzas portapastillas en negro

### Audi A4 Berlina

Datos en mm

Dimensiones con peso en vacío del vehículo. Capacidad del maletero<sup>1</sup> 480/965 l (segundo valor: con respaldo del asiento posterior abatido y carga hasta la repisa posterior). Diámetro de giro aprox. 11,6 m.

\*Espacio máximo para la cabeza. \*\* Anchura para codos. \*\*\* Anchura para hombros.

\*\*\*\* Con antena de techo la altura del automóvil es de 1.430 mm.

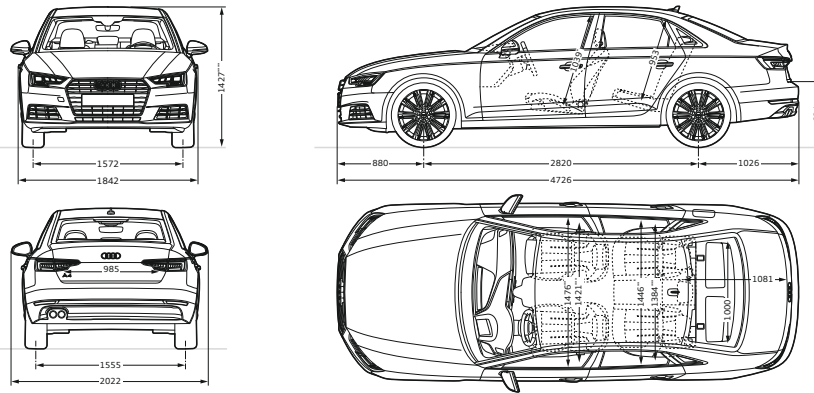

### Audi A4 allroad quattro

Datos en mm

Dimensiones con peso en vacío del vehículo. Capacidad del maletero<sup>1</sup> 505/1.510 l (segundo valor: con respaldo del asiento posterior abatido y carga hasta la repisa posterior). Diámetro de giro aprox. 11,6 m.

\*Espacio máximo para la cabeza. \*\* Anchura para codos. \*\*\* Anchura para hombros

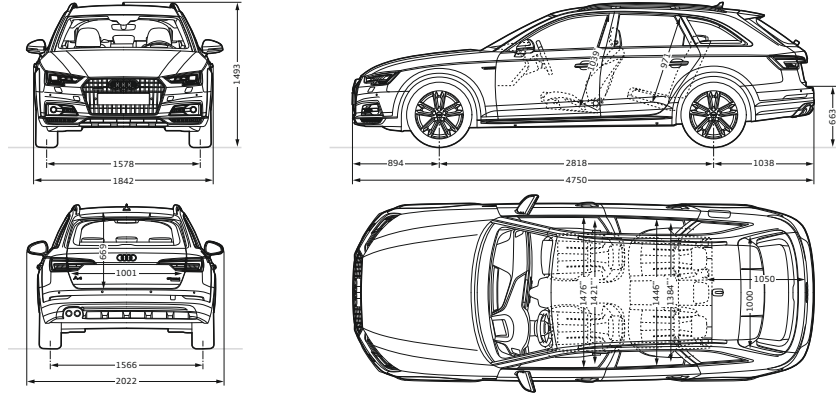

### Audi A4 Avant

Datos en mm

Dimensiones con peso en vacío del vehículo. Capacidad del maletero<sup>1</sup> 505/1.510 l (segundo valor: con respaldo del asiento posterior abatido y carga hasta la repisa posterior). Diámetro de giro aprox. 11,6 m.

\*Espacio máximo para la cabeza. \*\* Anchura para codos. \*\*\* Anchura para hombros.

\*\*\*\* Con antena de techo la altura del automóvil es de 1.459 mm.

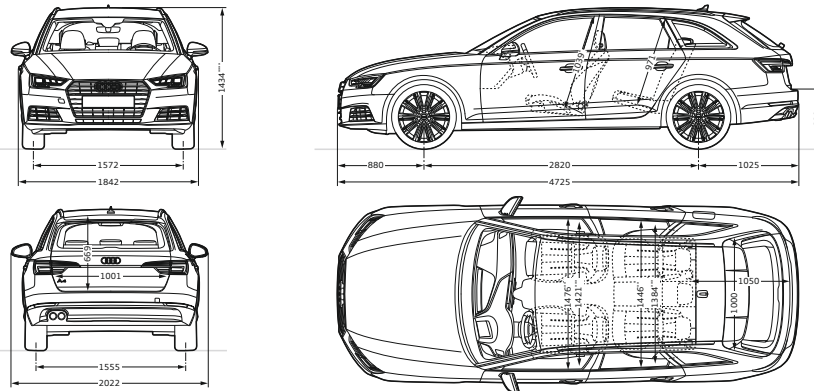

<sup>1</sup>Las especificaciones técnicas se refieren a un automóvil básico sin equipamientos específicos según el país y equipamientos opcionales elegidos.



**Audi S4 Berlina**

Datos en mm

Dimensiones con peso en vacío del vehículo. Capacidad del maletero<sup>1</sup> 480/965 l (segundo valor: con respaldo del asiento posterior abatido y carga hasta la repisa posterior). Diámetro de giro aprox. 11,6 m.

\*Espacio máximo para la cabeza. \*\*Anchura para codos. \*\*\*Anchura para hombros.

\*\*\*\*Con antena de techo la altura del automóvil es de 1.407 mm.

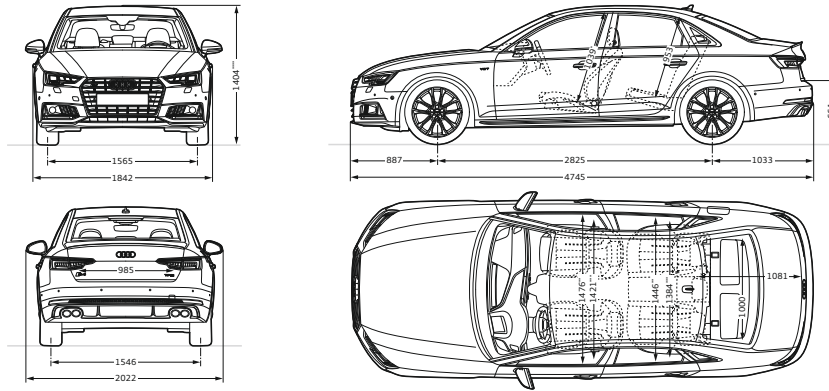
**Audi S4 Avant**

Datos en mm

Dimensiones con peso en vacío del vehículo. Capacidad del maletero<sup>1</sup> 505/1.510 l (segundo valor: con respaldo del asiento posterior abatido y carga hasta la repisa posterior). Diámetro de giro aprox. 11,6 m.

\*Espacio máximo para la cabeza. \*\*Anchura para codos. \*\*\*Anchura para hombros.

\*\*\*\*Con antena de techo la altura del automóvil es de 1.437 mm.

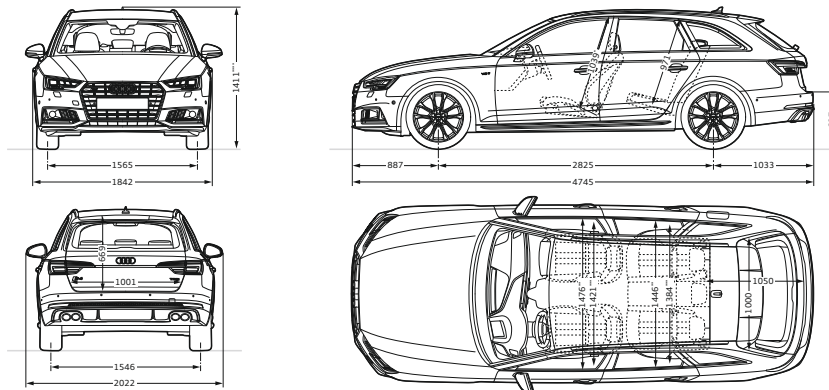

|   | A4 | A4 design | A4 sport | A4 allroad quattro | S4 |
|---|----|-----------|----------|--------------------|----|
| <b>Líneas y Conjuntos</b>                           |    |           |          |                    |    |
| Audi design selection                               | -  | ■         | -        | -                  | -  |
| Conjunto deportivo S line                           | -  | -         | ■        | -                  | -  |
| Conjunto exterior S line                            | ■  | ■         | ■        | -                  | -  |
| <b>Pinturas lisas</b>                               |    |           |          |                    |    |
| Blanco Ibis   | □  | □         | □        | □                  | □  |
| Negro brillante                                     | □  | □         | □        | □                  | □  |
| <b>Pinturas metalizadas</b>                         |    |           |          |                    |    |
| Blanco glaciador metalizado                         | ■  | ■         | ■        | ■                  | ■  |
| Plata florete metalizado                            | ■  | ■         | ■        | ■                  | ■  |
| Plata cuvée metalizado                              | ■  | ■         | ■        | ■                  | -  |
| Gris Manhattan metalizado                           | ■  | ■         | ■        | ■                  | ■  |
| Gris Monzón metalizado                              | ■  | ■         | ■        | ■                  | -  |
| Verde Gotland metalizado                            | ■  | ■         | ■        | ■                  | ■  |
| Marrón Argus metalizado                             | ■  | ■         | ■        | ■                  | -  |
| Azul lunar metalizado                               | ■  | ■         | ■        | ■                  | -  |
| Azul Scuba metalizado                               | ■  | ■         | ■        | ■                  | -  |
| Azul Navarra metalizado                             | -  | -         | -        | -                  | ■  |
| Negro Mitos metalizado                              | ■  | ■         | ■        | ■                  | ■  |
| Rojo marte metalizado                               | ■  | ■         | ■        | ■                  | -  |
| Rojo tango metalizado                               | ■  | ■         | ■        | ■                  | ■  |
| <b>Pinturas efecto perla</b>                        |    |           |          |                    |    |
| Gris Daytona efecto perla <sup>1</sup>              | ■  | ■         | ■        | -                  | ■  |
| Rojo Misano efecto perla                            | -  | -         | -        | -                  | ■  |
| <b>Pinturas personalizadas</b>                      |    |           |          |                    |    |
| Pinturas personalizadas Audi exclusive <sup>2</sup> | ■  | ■         | ■        | ■                  | ■  |
| <b>Pinturas de contraste/integrales</b>             |    |           |          |                    |    |
| Gris estructura mate                                | -  | -         | -        | □                  | -  |

|  | A4             | A4 design | A4 sport | A4 allroad quattro | S4 |
|--|----------------|-----------|----------|--------------------|----|
| <b>Llantas y Neumáticos</b>  |                |           |          |                    |    |
| Pinturas integrales  | -              | -         | -        | ■                  | -  |
| <b>Llantas/neumáticos</b>  |                |           |          |                    |    |
| De forja ligera de 16" con embellecedor integral   | □              | -         | -        | -                  | -  |
| De fundición de aluminio de 16" con diseño de 5 brazos   | ■              | -         | -        | -                  | -  |
| De fundición de aluminio de 16" con diseño faceta de 5 brazos  | ■              | -         | -        | -                  | -  |
| De fundición de aluminio de 17" con diseño aero de 5 brazos, gris contraste, parcialmente pulidas <sup>3</sup>     | ■              | ■         | ■        | -                  | -  |
| De fundición de aluminio de 17" con diseño de 5 radios en Y  | -              | -         | □        | -                  | -  |
| De fundición de aluminio de 17" con diseño de 5 radios paralelos   | ■              | ■         | ■        | -                  | -  |
| De fundición de aluminio de 17" con diseño estrella de 5 brazos  | ■              | ■         | ■        | -                  | -  |
| De fundición de aluminio de 17" con diseño cristal de 10 radios  | -              | □         | -        | -                  | -  |
| De forja de aluminio de 17" con diseño de 10 radios  | □ <sup>4</sup> | ■         | ■        | -                  | -  |
| De fundición de aluminio de 17" con diseño de múltiples radios   | -              | -         | -        | □                  | -  |
| De fundición de aluminio de 17" con diseño dinámico de 5 radios paralelos en V                                     | -              | -         | -        | ■                  | -  |
| De fundición de aluminio de 18" con diseño dinámico de 5 radios dobles   | -              | -         | -        | ■                  | -  |
| De fundición de aluminio de 18" con diseño de 5 radios en V, gris contraste, parcialmente pulidas <sup>3</sup>     | -              | -         | -        | ■                  | -  |
| De fundición de aluminio de 18" con diseño dinámico de 5 radios, gris contraste, parcialmente pulidas <sup>3</sup> | ■              | ■         | ■        | -                  | -  |

|  | A4 | A4 design      | A4 sport       | A4 allroad quattro | S4 |
|--|----|----------------|----------------|--------------------|----|
| De fundición de aluminio Audi Sport de 18" con diseño de 5 radios dobles <sup>2</sup>  | ■  | ■              | ■              | -                  | -  |
| De fundición de aluminio de 18" con diseño de 5 radios dobles, gris contraste, parcialmente pulidas <sup>3</sup>                         | ■  | ■              | ■              | ■                  | ■  |
| De fundición de aluminio Audi Sport de 18" con diseño pylon de 5 brazos en negro mate, torneadas a brillo <sup>2,3</sup>                 | ■  | ■              | ■              | -                  | -  |
| De fundición de aluminio de 18" con diseño dinámico de 10 radios, parcialmente pulidas <sup>3</sup>                                      | ■  | ■ <sup>5</sup> | ■              | -                  | -  |
| De fundición de aluminio de 18" con diseño de 10 radios en V   | ■  | ■              | ■              | -                  | -  |
| De fundición de aluminio Audi Sport de 18" con diseño de 10 radios en Y <sup>2</sup>   | ■  | ■              | ■              | -                  | -  |
| De fundición de aluminio de 18" con diseño estrella de 5 radios dobles (diseño S)  | -  | -              | ■ <sup>6</sup> | -                  | □  |
| De fundición de aluminio Audi Sport de 18" con diseño turbina de 5 brazos en estética de magnesio, torneadas a brillo <sup>2,3,7,8</sup> | ■  | ■              | ■              | -                  | -  |
| De fundición de aluminio Audi Sport de 18" con diseño turbina de 5 brazos en estética de magnesio, torneadas a brillo <sup>2,3,8</sup>   | -  | -              | -              | ■                  | -  |
| De fundición de aluminio de 19" con diseño de 5 radios en V (diseño S), gris contraste, parcialmente pulidas <sup>2,3</sup>              | -  | -              | -              | -                  | ■  |
| De fundición de aluminio Audi Sport de 19" con diseño rotor de 5 brazos en estética de titanio mate, torneadas a brillo <sup>2,3,8</sup> | ■  | ■              | ■              | -                  | ■  |
| De fundición de aluminio Audi Sport de 19" con diseño de 5 radios en V en estética de titanio mate, torneadas a brillo <sup>2,3</sup>    | ■  | ■              | ■              | -                  | ■  |

Notas <sup>1</sup> a <sup>32</sup> en la página 111.

|   | A4 | A4 design | A4 sport       | A4 allroad quattro | S4 |
|---|----|-----------|----------------|--------------------|----|
| De fundición de aluminio Audi Sport de 19" con diseño de 10 radios en V <sup>2</sup>                          | ■  | ■         | ■              | –                  | ■  |
| De fundición de aluminio Audi Sport de 19" con diseño de 10 radios en Y <sup>2</sup>                          | –  | –         | –              | ■                  | –  |
| De forja de aluminio para invierno de 16" con embellecedor integral <sup>9</sup>                              | ■  | ■         | ■              | –                  | –  |
| De fundición de aluminio para invierno de 17" con diseño de 5 radios en paralelo <sup>9</sup>                 | ■  | ■         | ■              | –                  | –  |
| De fundición de aluminio para invierno de 17" con diseño de 5 radios paralelos en V <sup>9</sup>              | –  | –         | –              | ■                  | –  |
| De fundición de aluminio para invierno de 18" con diseño de 10 radios en V <sup>9</sup>                       | ■  | ■         | ■              | –                  | ■  |
| De fundición de aluminio para invierno de 18" con diseño de 10 radios en V <sup>10</sup>                      | ■  | ■         | ■              | –                  | –  |
| De fundición de aluminio para invierno de 18" con diseño estrella de 5 radios dobles (diseño S) <sup>10</sup> | –  | –         | ■ <sup>6</sup> | –                  | ■  |
| Tornillos antirrobo   | ■  | ■         | ■              | ■                  | ■  |
| Kit de reparación para neumáticos   | □  | □         | □              | □                  | □  |
| Rueda de repuesto compacta  | ■  | ■         | ■              | –                  | ■  |
| Rueda de repuesto plegable con compresor  | –  | –         | –              | ■                  | –  |
| Indicación de presión de neumáticos   | □  | □         | □              | □                  | □  |
| Herramientas de a bordo   | □  | □         | □              | □                  | □  |
| Alzacoches  | ■  | ■         | ■              | ■                  | ■  |
| <b>Asientos</b>   |    |           |                |                    |    |
| Asientos normales delante   | □  | □         | –              | □                  | –  |
| Asientos deportivos delante   | ■  | ■         | □              | ■                  | □  |
| Asientos deportivos S delante   | –  | –         | ■ <sup>6</sup> | –                  | ■  |

|  | A4 | A4 design       | A4 sport | A4 allroad quattro | S4 |
|--|----|-----------------|----------|--------------------|----|
| <b>Tapizados para asientos normales delante</b>              |    |                 |          |                    |    |
| Tela Índice negro  | □  | –               | –        | □                  | –  |
| Tela Índice gris roca  | □  | –               | –        | □                  | –  |
| Tela Concepto negro  | –  | □               | –        | –                  | –  |
| Tela Concepto gris roca                                      | –  | □               | –        | –                  | –  |
| Tela Resumen/cuero negro                                     | –  | ■ <sup>5</sup>  | –        | –                  | –  |
| Tela Resumen/cuero gris roca                                 | –  | ■ <sup>5</sup>  | –        | –                  | –  |
| Cuero/cuero artificial negro                                 | ■  | ■               | ■        | ■                  | –  |
| Cuero/cuero artificial marrón Nougat                         | ■  | ■               | ■        | ■                  | –  |
| Cuero/cuero artificial gris roca                             | ■  | ■               | ■        | ■                  | –  |
| Cuero/cuero artificial beige Atlas                           | ■  | ■               | ■        | ■                  | –  |
| Cuero Milano negro   | ■  | ■               | –        | ■                  | –  |
| Cuero Milano marrón Nougat                                   | ■  | ■               | –        | ■                  | –  |
| Cuero Milano gris roca                                       | ■  | ■               | –        | ■                  | –  |
| Cuero Milano beige Atlas                                     | ■  | ■               | –        | ■                  | –  |
| <b>Tapizados para asientos deportivos delante</b>            |    |                 |          |                    |    |
| Tela Sistema negro   | –  | –               | □        | ■                  | –  |
| Tela Sistema negro-rojo                                      | –  | –               | □        | –                  | –  |
| Cuero/cuero artificial negro                                 | ■  | ■               | ■        | –                  | –  |
| Cuero/cuero artificial marrón Nougat                         | ■  | ■               | ■        | –                  | –  |
| Cuero/cuero artificial gris roca                             | ■  | ■               | ■        | ■                  | ■  |
| Cuero/cuero artificial perforado negro <sup>11</sup>         | ■  | ■               | ■        | ■                  | –  |
| Cuero/cuero artificial perforado marrón Nougat <sup>11</sup> | ■  | ■               | ■        | ■                  | –  |
| Cuero/cuero artificial perforado gris roca <sup>11</sup>     | ■  | ■               | ■        | ■                  | –  |
| Alcantara/cuero negro  | ■  | ■               | ■        | ■                  | –  |
| Alcantara/cuero gris roca                                    | ■  | ■               | ■        | ■                  | –  |
| Alcantara/cuero gris roca con costura contrastada            | –  | ■ <sup>12</sup> | –        | ■                  | –  |

|   | A4 | A4 design       | A4 sport       | A4 allroad quattro | S4 |
|---|----|-----------------|----------------|--------------------|----|
| Alcantara Frequency/cuero gris rotor con costura contrastada                      | –  | –               | ■ <sup>6</sup> | –                  | □  |
| Alcantara Frequency/cuero negro con costura contrastada                           | –  | –               | ■ <sup>6</sup> | –                  | □  |
| Alcantara/cuero beige Atlas con costura contrastada                               | –  | ■ <sup>12</sup> | –              | ■                  | –  |
| Cuero Milano negro  | ■  | ■               | ■              | ■                  | ■  |
| Cuero Milano marrón Nougat  | ■  | ■               | ■              | ■                  | ■  |
| Cuero Milano gris roca  | ■  | ■               | ■              | ■                  | ■  |
| Cuero Milano beige Atlas  | ■  | ■               | ■              | ■                  | ■  |
| Cuero Milano perforado negro <sup>11</sup>  | ■  | ■               | ■              | ■                  | ■  |
| Cuero napa fina gris roca con costura contrastada y ribete                        | –  | ■ <sup>12</sup> | –              | ■                  | –  |
| Cuero napa fina beige Atlas con costura contrastada y ribete                      | –  | ■ <sup>12</sup> | –              | ■                  | –  |
| Cuero napa fina marrón cedro con costura contrastada y ribete                     | –  | ■ <sup>12</sup> | –              | ■                  | –  |
| Cuero napa fina gris rotor con costura contrastada                                | –  | –               | ■ <sup>6</sup> | –                  | ■  |
| Cuero napa fina negro con costura contrastada                                     | –  | –               | ■ <sup>6</sup> | –                  | ■  |
| Equipamientos de cuero Audi exclusive <sup>2</sup>                                | ■  | ■               | ■              | ■                  | ■  |
| <b>Tapizados para asientos deportivos S delante</b>                               |    |                 |                |                    |    |
| Cuero napa fina negro con costura contrastada                                     | –  | –               | ■              | –                  | ■  |
| Cuero napa fina gris rotor con costura contrastada                                | –  | –               | ■              | –                  | ■  |
| Cuero napa fina rojo magma con costura contrastada                                | –  | –               | –              | –                  | ■  |
| <b>Conjuntos de cuero</b>   |    |                 |                |                    |    |
| Elementos del interior en cuero artificial  | ■  | ■               | ■              | ■                  | ■  |
| Equipamiento de cuero (Conjunto 1) en cuero napa fina Audi exclusive <sup>2</sup> | ■  | ■               | ■              | ■                  | ■  |

|  | A4 | A4 design | A4 sport        | A4 allroad quattro | S4 |
|--|----|-----------|-----------------|--------------------|----|
| <b>Conjuntos de cuero (continuación)</b>   |    |           |                 |                    |    |
| Equipamiento de cuero ampliado Audi exclusive <sup>2,13</sup>                            | ■  | ■         | ■               | ■                  | ■  |
| Piezas montadas en asientos ajustadas en color Audi exclusive <sup>2,13</sup>            | ■  | ■         | ■               | ■                  | ■  |
| Cubierta del respaldo ajustada en color Audi exclusive <sup>2,13</sup>                   | ■  | ■         | ■               | ■                  | ■  |
| <b>Confort de asientos</b>   |    |           |                 |                    |    |
| Asientos delante de ajuste manual  | □  | □         | □               | □                  | □  |
| Asiento del conductor de ajuste eléctrico  | ■  | ■         | ■               | ■                  | –  |
| Asientos delante de ajuste eléctrico   | ■  | ■         | ■               | ■                  | □  |
| Asientos delante de ajuste eléctrico incl. función memoria para el asiento del conductor | ■  | ■         | ■               | ■                  | ■  |
| Apoyo lumbar de 4 vías para los asientos delante   | ■  | ■         | ■               | ■                  | □  |
| Apoyo lumbar ajustable de forma neumática con función masaje                             | ■  | ■         | ■               | ■                  | ■  |
| Apoyacabezas variables para los asientos delante   | ■  | ■         | ■               | ■                  | ■  |
| Apoyabrazos central confort delante  | ■  | ■         | ■               | ■                  | ■  |
| Apoyabrazos central delante  | □  | □         | □               | □                  | □  |
| Calefacción de asientos delante  | ■  | ■         | ■               | ■                  | ■  |
| Calefacción de asientos delante y detrás   | ■  | ■         | ■               | ■                  | ■  |
| Ventilación de asientos delante <sup>14</sup>  | ■  | ■         | ■               | ■                  | ■  |
| <b>Asientos detrás</b>   |    |           |                 |                    |    |
| Respaldo del asiento posterior abatible <sup>15</sup>                                    | ■  | ■         | ■               | □                  | □  |
| <b>Techo</b>   |    |           |                 |                    |    |
| Techo en tela beige Atlas o gris titanio (ajustado al color del interior)                | □  | □         | □               | □                  | –  |
| Techo en tela de color negro   | –  | –         | □ <sup>16</sup> | □                  | □  |

|  | A4 | A4 design       | A4 sport       | A4 allroad quattro | S4 |
|--|----|-----------------|----------------|--------------------|----|
| <b>Inserciones</b>   |    |                 |                |                    |    |
| Plata micrometálico  | □  | –               | –              | □                  | –  |
| Aluminio Elipse plata  | ■  | □               | □              | ■                  | –  |
| Aluminio mate cepillado  | –  | –               | ■ <sup>6</sup> | –                  | □  |
| Aluminio Trimarán  | –  | ■ <sup>12</sup> | –              | ■                  | –  |
| Carbono Atlas  | –  | –               | –              | –                  | ■  |
| Madera raíz de nogal marrón oscuro   | ■  | ■               | ■              | ■                  | –  |
| Madera de roble gris natural   | –  | ■               | –              | ■                  | –  |
| Lacado brillante negro <sup>2</sup>  | ■  | ■               | ■              | ■                  | ■  |
| <b>Inserciones Audi exclusive<sup>2</sup></b>                                    |    |                 |                |                    |    |
| Madera de roble sepia  | ■  | ■               | ■              | ■                  | ■  |
| Madera de mirto nuez moscada   | ■  | ■               | ■              | ■                  | ■  |
| Inserciones en color Audi exclusive <sup>8</sup>                                 | ■  | ■               | ■              | ■                  | ■  |
| <b>Faros</b>   |    |                 |                |                    |    |
| Faros Matrix LED de Audi incl. luces posteriores LED con intermitentes dinámicos | ■  | ■               | ■              | ■                  | ■  |
| Faros LED  | ■  | ■               | ■              | ■                  | □  |
| Luces posteriores LED con intermitentes dinámicos                                | ■  | ■               | ■              | ■                  | ■  |
| Xenon plus   | □  | □               | □              | □                  | –  |
| Instalación lavafaros  | ■  | ■               | ■              | ■                  | ■  |
| Asistente de luz de carretera <sup>17</sup>                                      | ■  | ■               | ■              | ■                  | ■  |
| Sensor de luz/lluvia   | ■  | ■               | ■              | ■                  | ■  |
| Luces posteriores  | □  | □               | □              | □                  | –  |
| Luces posteriores LED  | ■  | ■               | ■              | ■                  | □  |
| <b>Luz interior</b>  |    |                 |                |                    |    |
| Iluminación de ambiente  | ■  | ■ <sup>5</sup>  | ■              | ■                  | ■  |
| Conjunto de luz  | ■  | ■               | ■              | ■                  | ■  |
| Iluminación interior   | □  | □               | □              | □                  | □  |

|   | A4              | A4 design       | A4 sport       | A4 allroad quattro | S4 |
|---|-----------------|-----------------|----------------|--------------------|----|
| <b>Exterior Diseño</b>  |                 |                 |                |                    |    |
| Terminales de escape  | □               | □               | □              | □                  | □  |
| Denominación de modelo/inscripción  | □               | □               | □              | □                  | □  |
| Barras de techo en negro <sup>18</sup>  | □               | ■               | ■              | □                  | ■  |
| Barras de techo anodizadas <sup>18</sup>                                      | ■ <sup>19</sup> | □               | □              | ■                  | □  |
| Alerón de techo <sup>18</sup>   | ■               | ■               | ■              | ■                  | ■  |
| Estética de aluminio exterior   | –               | –               | –              | ■                  | –  |
| Molduras decorativas en negro   | □               | –               | –              | □                  | –  |
| Conjunto de brillo  | ■               | □               | □              | –                  | □  |
| Conjunto de brillo negro titanio Audi exclusive <sup>2,8</sup>                | ■               | ■               | ■              | –                  | ■  |
| Retrovisores exteriores en negro brillante Audi exclusive <sup>2,8,20</sup>   | ■               | ■               | ■              | –                  | ■  |
| <b>Interior Diseño</b>  |                 |                 |                |                    |    |
| Alfombrillas delante  | □               | □               | □              | □                  | □  |
| Alfombrillas delante y detrás   | ■               | ■               | ■              | ■                  | ■  |
| Alfombrillas Audi exclusive <sup>2</sup>                                      | ■               | ■               | ■              | ■                  | ■  |
| Molduras de acceso con aplicación de aluminio                                 | □               | □               | □              | –                  | –  |
| Molduras de acceso con aplicación de aluminio y emblema S con luz             | ■ <sup>1</sup>  | ■ <sup>1</sup>  | ■ <sup>1</sup> | –                  | □  |
| Molduras de acceso con aplicación de aluminio con inscripción allroad quattro | –               | –               | –              | □                  | –  |
| Molduras de acceso con aplicación de aluminio con luz                         | –               | □ <sup>13</sup> | –              | –                  | –  |
| Estética de aluminio en el interior   | □               | □               | □              | □                  | □  |
| <b>Volantes/elementos de manejo</b>   |                 |                 |                |                    |    |
| Volante con diseño de 3 radios con multifunción                               | □               | –               | –              | –                  | –  |
| Volante de cuero con diseño de 3 radios con multifunción                      | ■               | □               | □              | □                  | ■  |

|   | A4 | A4 design      | A4 sport | A4 allroad quattro | S4 |
|---|----|----------------|----------|--------------------|----|
| Volante de cuero con diseño de 3 radios con multifunción plus   | ■  | ■ <sup>5</sup> | ■        | ■                  | □  |
| Volante de cuero con diseño de 3 radios con multifunción plus incl. calefacción de volante  | ■  | ■              | ■        | ■                  | ■  |
| Volante de cuero con contorneado deportivo con diseño de 3 radios achatado con multifunción plus  | —  | ■              | ■        | ■                  | ■  |
| Elementos de manejo en cuero Audi exclusive <sup>2</sup>  | ■  | ■              | ■        | ■                  | ■  |
| Elementos de manejo en combinación Alcantara/cuero Audi exclusive <sup>2</sup>  | ■  | ■              | ■        | ■                  | ■  |
| <b>Retrovisores</b>   |    |                |          |                    |    |
| Retrovisores exteriores con intermitente LED integrado  | □  | □              | □        | □                  | □  |
| Retrovisores exteriores calefactables adicionalmente incl. eyectores calefactables  | ■  | ■              | ■        | ■                  | ■  |
| Retrovisores exteriores abatibles eléctricamente adicionalmente incl. función de inclinación en el retrovisor exterior del acompañante (a elección con función memoria) | ■  | ■              | ■        | ■                  | ■  |
| Retrovisores exteriores adicionalmente antideslumbrantes automáticamente (a elección con función memoria)   | ■  | ■              | ■        | ■                  | ■  |
| Retrovisor interior antideslumbrante  | □  | □              | □        | □                  | □  |
| Retrovisor interior sin marco, antideslumbrante automáticamente   | ■  | ■              | ■        | ■                  | ■  |
| <b>Sistemas de techo</b>  |    |                |          |                    |    |
| Techo corredizo/deflector de vidrio <sup>21</sup>   | ■  | ■              | ■        | —                  | ■  |
| Techo panorámico de vidrio <sup>18</sup>  | ■  | ■              | ■        | ■                  | ■  |
| <b>Lunas</b>  |    |                |          |                    |    |
| Vidrio termorretractario  | □  | □              | □        | □                  | □  |

|   | A4 | A4 design | A4 sport | A4 allroad quattro | S4 |
|---|----|-----------|----------|--------------------|----|
| Acrilamiento Privacy (ventanillas oscurecidas) y ventanillas delante con vidrio acústico                                      | ■  | ■         | ■        | ■                  | ■  |
| Ventanillas delante con vidrio acústico   | ■  | ■         | ■        | ■                  | ■  |
| Parabrisas calefactable   | ■  | ■         | ■        | ■                  | ■  |
| Parabrisas climaconfort/acústico calefactable sin alambres  | ■  | ■         | ■        | ■                  | ■  |
| Persiana antisolar para las ventanillas detrás  | ■  | ■         | ■        | ■                  | ■  |
| Viseras parasol   | □  | □         | □        | □                  | □  |
| Viseras parasol desplazables  | ■  | ■         | ■        | ■                  | ■  |
| <b>Climatización</b>  |    |           |          |                    |    |
| Climatizador automático   | □  | □         | □        | □                  | □  |
| Climatizador automático confort 3 zonas   | ■  | ■         | ■        | ■                  | ■  |
| Calefacción/ventilación auxiliar  | ■  | ■         | ■        | ■                  | ■  |
| <b>Sistemas de bloqueo</b>  |    |           |          |                    |    |
| Apertura de puerta de garaje (HomeLink)   | ■  | ■         | ■        | ■                  | ■  |
| Alarma antirrobo  | ■  | ■         | ■        | ■                  | ■  |
| Preinstalación asistente de localización <sup>22</sup>  | ■  | ■         | ■        | ■                  | ■  |
| Llave confort incl. desbloqueo del maletero por gestos <sup>21</sup>  | ■  | ■         | ■        | —                  | ■  |
| Llave confort incl. desbloqueo del maletero por gestos incl. portón del maletero de apertura y cierre eléctrico <sup>18</sup> | ■  | ■         | ■        | ■                  | ■  |
| Portón del maletero de apertura automática <sup>21</sup>  | □  | □         | □        | —                  | □  |
| Portón del maletero de apertura y cierre eléctrico <sup>18</sup>  | ■  | ■         | ■        | □                  | ■  |
| Cubierta eléctrica del maletero <sup>18</sup>   | ■  | ■         | ■        | □                  | □  |
| Inmovilizador electrónico   | □  | □         | □        | □                  | □  |

|   | A4 | A4 design | A4 sport | A4 allroad quattro | S4 |
|---|----|-----------|----------|--------------------|----|
| <b>Portaobjetos/transporte</b>                                    |    |           |          |                    |    |
| Portaobjetos  | □  | □         | □        | □                  | □  |
| Conjunto portaobjetos y maletero                                  | ■  | ■         | ■        | ■                  | ■  |
| Encendedor y ceniceros  | ■  | ■         | ■        | ■                  | ■  |
| Sistema de rieles con kit de fijación <sup>18</sup>               | ■  | ■         | ■        | ■                  | ■  |
| Red divisoria <sup>18</sup>                                       | □  | □         | □        | □                  | □  |
| Piso de carga reversible <sup>18</sup>                            | □  | □         | □        | □                  | □  |
| Alfombrilla de maletero plegable de forma variable <sup>18</sup>  | ■  | ■         | ■        | ■                  | ■  |
| Preinstalación dispositivo de remolque                            | ■  | ■         | ■        | ■                  | ■  |
| Dispositivo de remolque   | ■  | ■         | ■        | ■                  | ■  |
| Dispositivo de remolque incl. asistente de remolque <sup>23</sup> | ■  | ■         | ■        | ■                  | ■  |
| <b>Instrumentos combinados/de indicación</b>                      |    |           |          |                    |    |
| Sistema de información al conductor                               | □  | □         | □        | □                  | —  |
| Sistema de información al conductor con visualizador en color     | ■  | ■         | ■        | ■                  | □  |
| Audi virtual cockpit  | ■  | ■         | ■        | ■                  | ■  |
| Visualizador Head-up  | ■  | ■         | ■        | ■                  | ■  |
| Recomendación de pausa  | □  | □         | □        | □                  | □  |
| <b>Sistemas de radio/navegación</b>                               |    |           |          |                    |    |
| MMI Radio plus  | □  | □         | □        | □                  | □  |
| MMI Navigation  | ■  | ■         | ■        | ■                  | ■  |
| MMI Navigation plus con MMI touch                                 | ■  | ■         | ■        | ■                  | ■  |
| <b>Fuentes audio/vídeo</b>  |    |           |          |                    |    |
| Preinstalación para Rear Seat Entertainment                       | ■  | ■         | ■        | ■                  | ■  |
| 1 Audi tablet incl. Rear Seat Entertainment <sup>24</sup>         | ■  | ■         | ■        | ■                  | ■  |
| 2 Audi tablets incl. Rear Seat Entertainment <sup>24</sup>        | ■  | ■         | ■        | ■                  | ■  |

|  | A4 | A4 design | A4 sport | A4 allroad quattro | S4 |
|--|----|-----------|----------|--------------------|----|
| <b>Fuentes audio/vídeo (continuación)</b>              |    |           |          |                    |    |
| Recepción de radio digital                             | ■  | ■         | ■        | ■                  | ■  |
| Audi music interface                                   | ■  | ■         | ■        | ■                  | ■  |
| <b>Sistemas de sonido</b>                              |    |           |          |                    |    |
| 8 altavoces (pasivos)                                  | □  | □         | □        | □                  | □  |
| Audi sound system                                      | ■  | ■         | ■        | ■                  | ■  |
| Bang & Olufsen Sound System con sonido 3D              | ■  | ■         | ■        | ■                  | ■  |
| <b>Teléfono</b>  |    |           |          |                    |    |
| Interfaz Bluetooth                                     | □  | □         | □        | □                  | □  |
| Audi phone box <sup>25</sup>                           | ■  | ■         | ■        | ■                  | ■  |
| Conjunto Connectivity <sup>26, 27, 28</sup>            | ■  | ■         | ■        | ■                  | ■  |
| <b>mySmartphone</b>                                    |    |           |          |                    |    |
| Audi smartphone interface <sup>28</sup>                | ■  | ■         | ■        | ■                  | ■  |
| Acceso a control por voz para smartphone <sup>26</sup> | □  | □         | □        | □                  | □  |
| <b>Audi connect<sup>24</sup></b>                       |    |           |          |                    |    |
| Audi connect   | ■  | ■         | ■        | ■                  | ■  |
| Audi connect Emergency Call & Service                  | ■  | ■         | ■        | ■                  | ■  |
| <b>Sistemas de apoyo</b>                               |    |           |          |                    |    |
| Limitador de velocidad ajustable <sup>23</sup>         | □  | □         | □        | □                  | □  |
| Regulador de velocidad <sup>23</sup>                   | ■  | ■         | ■        | ■                  | ■  |
| Asistente de arranque <sup>23</sup>                    | ■  | ■         | ■        | ■                  | ■  |
| Conjunto de asistencia City <sup>23</sup>              | ■  | ■         | ■        | ■                  | ■  |
| Audi pre sense basic <sup>23</sup>                     | ■  | ■         | ■        | ■                  | ■  |
| Audi pre sense city <sup>23</sup>                      | ■  | ■         | ■        | ■                  | ■  |
| Audi side assist <sup>23</sup>                         | ■  | ■         | ■        | ■                  | ■  |
| Audi side assist incl. pre sense rear <sup>23</sup>    | ■  | ■         | ■        | ■                  | ■  |
| Conjunto de asistencia Tour <sup>23</sup>              | ■  | ■         | ■        | ■                  | ■  |

|   | A4              | A4 design       | A4 sport        | A4 allroad quattro | S4 |
|---|-----------------|-----------------|-----------------|--------------------|----|
| Reconocimiento de señales de tráfico por cámara <sup>23</sup> | ■               | ■               | ■               | ■                  | ■  |
| Audi active lane assist <sup>23</sup>                         | ■               | ■               | ■               | ■                  | ■  |
| Conjunto de asistencia Parking <sup>23</sup>                  | ■               | ■               | ■               | ■                  | ■  |
| Asistente de estacionamiento <sup>23</sup>                    | ■               | ■               | ■               | ■                  | ■  |
| Cámara de marcha atrás <sup>23</sup>                          | ■               | ■               | ■               | ■                  | ■  |
| Apoyo de estacionamiento detrás <sup>23</sup>                 | ■               | ■               | ■               | ■                  | ■  |
| Apoyo de estacionamiento plus <sup>23</sup>                   | ■               | ■               | ■               | ■                  | ■  |
| <b>Dinámica de marcha/frenos</b>                              |                 |                 |                 |                    |    |
| Audi drive select   | ■               | ■               | ■               | ■                  | □  |
| quattro   | ■               | ■               | ■               | □                  | □  |
| quattro con diferencial deportivo                             | ■ <sup>29</sup> | ■ <sup>29</sup> | ■ <sup>29</sup> | –                  | ■  |
| S tronic  | ■               | ■               | ■               | ■                  | –  |
| tiptronic   | ■ <sup>29</sup> | ■ <sup>29</sup> | ■ <sup>29</sup> | ■ <sup>29</sup>    | □  |
| Tren de rodaje de serie                                       | □               | □               | □               | □                  | –  |
| Tren de rodaje confort con regulación de amortiguación        | ■               | ■               | ■               | –                  | –  |
| Dirección dinámica  | ■               | ■               | ■               | ■                  | ■  |
| Tren de rodaje deportivo                                      | ■               | ■               | ■               | –                  | –  |
| Tren de rodaje deportivo S                                    | –               | –               | –               | –                  | □  |
| Tren de rodaje con regulación de amortiguación                | –               | –               | –               | ■                  | –  |
| Tren de rodaje deportivo con regulación de amortiguación      | ■               | ■               | ■               | –                  | –  |
| Tren de rodaje deportivo S con regulación de amortiguación    | –               | –               | –               | –                  | ■  |
| Tracción delantera  | □               | □               | □               | –                  | –  |
| Cambio manual de 6 marchas                                    | □               | □               | □               | □ <sup>8</sup>     | –  |
| Pinzas portapastillas en negro                                | –               | –               | –               | –                  | □  |
| Pinzas portapastillas en rojo                                 | –               | –               | –               | –                  | ■  |

|  | A4 | A4 design | A4 sport | A4 allroad quattro | S4 |
|--|----|-----------|----------|--------------------|----|
| Servodirección electromecánica                                     | □  | □         | □        | □                  | □  |
| Equipo de frenos   | □  | □         | □        | □                  | □  |
| Frenos de disco delante  | □  | □         | □        | □                  | □  |
| Freno de estacionamiento electromecánico                           | □  | □         | □        | □                  | □  |
| <b>Técnica/seguridad</b>   |    |           |          |                    |    |
| Tracción antideslizante (ASR)                                      | □  | □         | □        | □                  | □  |
| Bloqueo electrónico del diferencial (EDS)                          | □  | □         | □        | □                  | □  |
| Control electrónico de estabilidad (ESC)                           | □  | □         | □        | □                  | □  |
| Depósito AdBlue <sup>30</sup> (12 l) en modelos TDI                | □  | □         | □        | □                  | –  |
| Depósito AdBlue <sup>30</sup> (24 l) en modelos TDI                | ■  | ■         | ■        | ■                  | –  |
| Protección contra repostajes incorrectos                           | □  | □         | □        | □                  | –  |
| Recuperación   | □  | □         | □        | ■                  | ■  |
| Sistema Start-Stop   | □  | □         | □        | □                  | □  |
| Audi TDI clean diesel <sup>31</sup>                                | □  | □         | □        | □                  | –  |
| Airbags  | □  | □         | □        | □                  | □  |
| Airbags laterales delante y sistema de airbags para la cabeza      | □  | □         | □        | □                  | □  |
| Airbags laterales detrás   | ■  | ■         | ■        | ■                  | ■  |
| Cinturones de seguridad  | □  | □         | □        | □                  | □  |
| Columna de dirección de seguridad                                  | □  | □         | □        | □                  | □  |
| Dispositivo de seguridad para niños                                | □  | □         | □        | □                  | □  |
| Anclaje ISOFIX y Top Tether para los asientos posteriores extremos | □  | □         | □        | □                  | □  |
| Anclaje ISOFIX para el asiento del acompañante                     | ■  | ■         | ■        | ■                  | ■  |
| Triángulo de aviso   | □  | □         | □        | □                  | □  |
| Material de vendaje  | □  | □         | □        | □                  | □  |
| <b>Prolongación de la garantía Audi</b>                            |    |           |          |                    |    |
| Prolongación de la garantía Audi                                   | ■  | ■         | ■        | ■                  | ■  |